

# HONDA

Læs og forstå denne betjeningsvejledning inden anvendelse af  
græstrimmeren/buskrydderen

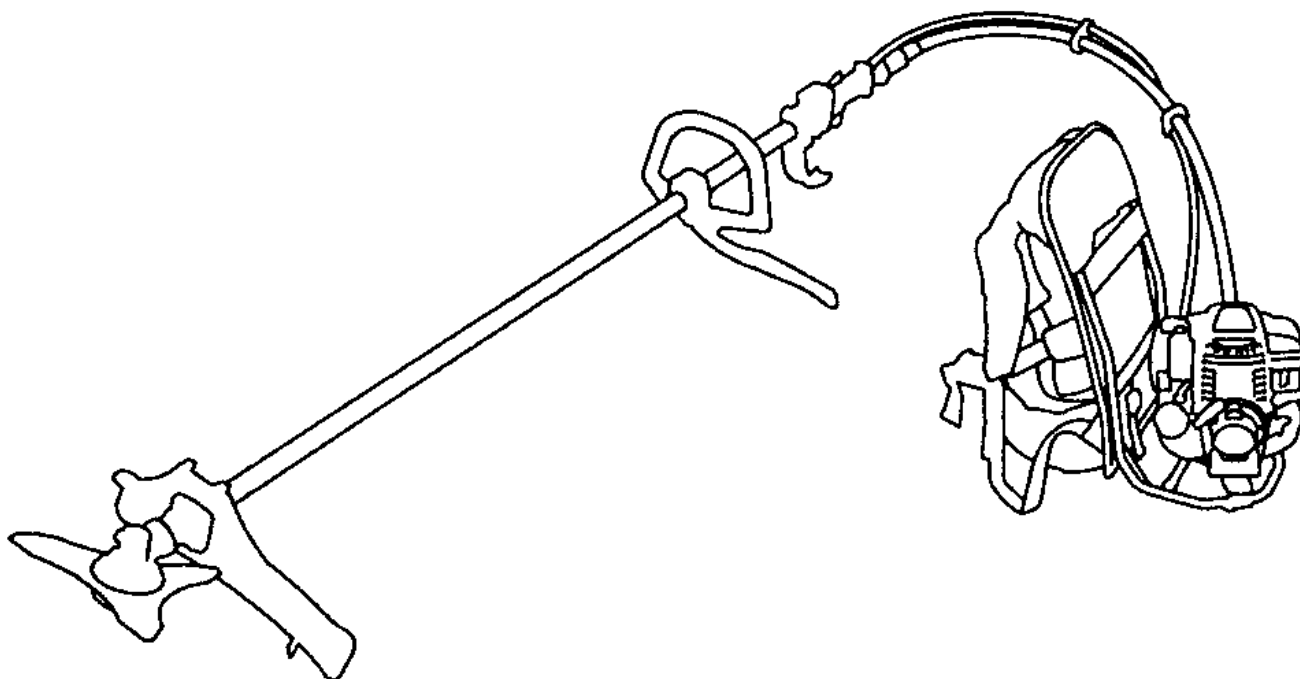

**BETJENINGSVEJLEDNING**

**HONDA**

**4-TAKT GRÆSTRIMMER/BUSKRYDDER**

**UMR435T**

*Oversættelse af den originale betjeningsvejledning.*





Tak fordi du har købt en Honda 4-takt græstrimmer/buskrydder.

Denne betjeningsvejledning fortæller om anvendelsen og vedligeholdelsen af Honda 4-takt rygbåren græstrimmer/buskrydder UMR435T.

Honda Motor Co., Ltd. forbeholder sig ret til at ændre specifikationer og informationer i denne betjeningsvejledning uden forudgående varsel og uden forpligtelser.

Ingen gengivelse må foretages af denne betjeningsvejledning uden skriftlig tilladelse.

Betjeningsvejledningen bør betragtes, som en del af græstrimmeren/buskrydderen og bør følge denne ved salg.

Læg specielt mærke til oplysninger, der følger disse overskrifter;

**ADVARSEL:**

- **Stor risiko for personskade eller dødsfald, hvis instruktionerne ikke følges.**

**BEMÆRK:**

- Mulighed for personskade eller skader på maskinen, hvis instruktionerne ikke følges.

**OBS:**

- Nyttige oplysninger.

Hvis der opstår problemer eller du har spørgsmål vedrørende din græstrimmer/buskrydder, bedes du kontakte din autoriserede Honda forhandler.

Honda's græstrimmer/buskrydder er udformet med henblik på sikker og pålidelig drift, når den anvendes til vejledningen og til formålet.

**ADVARSEL: Anvendelse af græstrimmeren/buskrydderen kræver særlig omhu for at sikre brugerens og andres sikkerhed. Læs og forstå denne betjeningsvejledning inden græstrimmeren/buskrydderen tages i brug; undladelse kan resultere i personskader og skader på græstrimmeren/buskrydderen.**

- Illustrationerne i betjeningsvejledningen kan variere efter model og type.



ECOLOGY CONSCIOUS TECHNOLOGY

"E-SPEC" mærkaten symboliserer de miljømæssige ansvarlige teknologier, der af Honda er anvendt til alle Power Equipment produkter og som viser vores vilje til at beskytte naturen til de kommende generationer.

---

**Bortskaffelse**

Til beskyttelse af miljøet, må en nedslidt græstrimmer/buskrydder, brugte batterier, brugt motorolie og lign. ikke bortskaffes sammen med dit almindelige affald. Overhold lokale love og regler eller kontakt din autoriserede Honda forhandler for bortskaffelse af disse dele.

<b>1.</b>	<b>ALMINDELIGE SIKKERHEDSREGLER .....</b>	<b>5.</b>
<b>2.</b>	<b>SIKKERHEDMÆRKNING .....</b>	<b>14.</b>
<b>3.</b>	<b>DE VIGTIGSTE DELE .....</b>	<b>16.</b>
<b>4.</b>	<b>BETJENINGSGREB .....</b>	<b>18.</b>
<b>5.</b>	<b>FORBEREDELSE INDEEN START .....</b>	<b>23.</b>
<b>6.</b>	<b>START AF MOTOREN .....</b>	<b>34.</b>
<b>7.</b>	<b>ANVENDELSE.....</b>	<b>39.</b>
<b>8.</b>	<b>STOP AF MOTOREN .....</b>	<b>44.</b>
<b>9.</b>	<b>VEDLIGEHOLDELSE .....</b>	<b>45.</b>
<b>10</b>	<b>OPBEVARING .....</b>	<b>64.</b>
<b>11.</b>	<b>FEJLFINDING.....</b>	<b>66.</b>
<b>12.</b>	<b>TEKNISKE DATA .....</b>	<b>67.</b>
<b>13.</b>	<b>EU OVERENSSTEMMELSESERKLÆRING.....</b>	<b>70.</b>
<b>14.</b>	<b>HONDA ADRESSER .....</b>	<b>69.</b>
<b>15.</b>	<b>EGNE NOTATER.....</b>	<b>70.</b>

## 1. ALMINDELIGE SIKKERHEDSREGLER

---

### ADVARSEL: FOR AT SIKRE RISIKOFRI DRIFT -

For din og andres sikkerhed, bør du læse nedenstående forholdsregler:

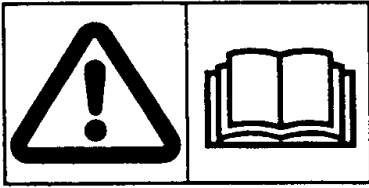

- Honda's græstrimmer/buskrydder er udformet med henblik på sikker og pålidelig drift, når den bruges i henhold til vejledningen og til formålet. Læs og forstå betjeningsvejledningen, inden græstrimmeren/buskrydderen tages i brug. Undladelse kan resultere i personskader eller skader på græstrimmeren/buskrydderen.

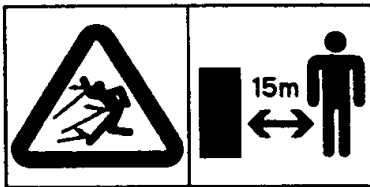

- Hold alle personer og kæledyr væk fra området, hvor græstrimmeren/buskrydderen skal anvendes.
- For at undgå uventet kontakt med det roterende klippeudstyr (trimmerhoved, stålklinge eller savklinge) eller udkastede genstande fra klippeudstyret, bør andre personer og kæledyr være mindst 15 mtr. væk fra græstrimmeren/buskrydderen, når den anvendes.



- Anvend sikkerhedsbriller eller skærm, hjelm og andre former for sikkerhedsudstyr for at beskytte dine øjne og krop mod alle genstande (småsten, glas og andet) der kan blive kastet ud fra klippeudstyret.

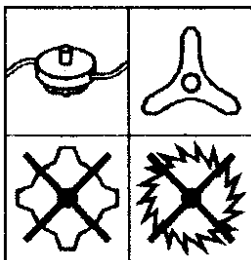

- Anvend kun græstrimmeren/buskrydderen med nylon-snøre, plastikklinge eller stålklinge. Aldrig savklinger.

### ADVARSEL: FOR AT SIKRE RISIKOFRI DRIFT -



- Benzin er meget brandfarlig og kan eksplodere under særlige forhold.
- Undgå rygning og brug af åben ild på stedet, hvor græstrimmeren/buskrydderen bliver fyldt op og hvor benzinen opbevares.
- Undgå overfyldning af benzintanken og kontroller, at tankdækslet er skruet korrekt fast efter påfyldningen.
- Påfyld kun benzin på steder med god ventilation og altid med motoren stoppet.



- Udstødningsgas indeholder giftig kulilte, en farveløs og lugtfri gas. Indånding kan forårsage tab af bevidstheden og senere død.
- Hvis du kører med græstrimmeren/buskrydderen på et sted, der er helt eller delvist lukket, kan luften du ånder ind indeholde en skadelig mængde udstødningsgas.
- Kør aldrig med din græstrimmer/buskrydder i en garage, i et hus eller nær åbne vinduer og døre.

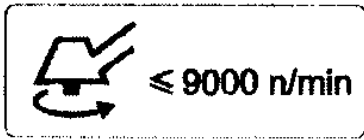

- Når stålklingen udskiftes, skal du altid anvende en klinge, som er godkendt til minimum 9.000 omdr./min. eller mere.

## 1. ALMINDELIGE SIKKERHEDSREGLER

---

### ADVARSEL: FOR AT SIKRE RISIKOFRI DRIFT -

#### BRUGERENS ANSVAR

- Anvend aldrig græstrimmeren/buskrydderen, når du er træt, utilpas eller påvirket af medicin, spiritus eller andre medikamenter.
- Enhver del på græstrimmeren/buskrydderen udgør en mulig risiko for personbeskadigelse, hvis græstrimmeren/buskrydderen ikke anvendes på normal vis eller hvis vedligeholdelsen ikke udføres korrekt.
- Læs og forstå betjeningsvejledningen omhyggeligt. Bliv familiær med betjeningsgrebene og deres virkemåde inden brug. Lær hvordan motoren stoppes hurtigt.
- Anvend kun græstrimmeren/buskrydderen til det formål den er fremstillet til, som er trimning.  
Alle andre former for anvendelser kan være livsfarlige eller skadelige for græstrimmeren/buskrydderen.  
Undlad at anvende græstrimmeren/buskrydderen til at beskære med.
- Giv aldrig børn eller personer, der ikke kender betjeningen grundigt, lov til at bruge græstrimmeren/buskrydderen.  
Lovgivningen kan stille begrænsninger vedrørende brugerens mindste alder.
- Hvis du låner eller sælger din græstrimmer/buskrydder til tredje mand, skal du instruere vedkommende i anvendelsen af græstrimmeren/buskrydderen og anmode ham eller hende om at læse betjeningsvejledningen inden anvendelse af græstrimmeren/buskrydderen.
- Undlad anvendelse af græstrimmeren/buskrydderen når:
  - andre personer, især børn og kæledyr er i nærheden.
  - du er træt eller påvirket af medicin, spiritus eller andre medikamenter, der påvirker dømmekraften og reaktionsevnen.
- Hold personer og kæledyr mindst 15 mtr. væk fra området, som græstrimmeren/buskrydderen anvendes på. Bemærk at hvis du har en hjælper, mens du anvender græstrimmeren/buskrydderen også bør denne også holde en sikkerhedsafstand på 15 mtr. Vi anbefaler, at du og hjælperen aftaler signaler, når motoren skal stoppes og så videre og anvender signalerne under arbejdet.
- Husk altid på, at du er ansvarlig for skader på andre personer og deres ejendom.



### ADVARSEL: FOR AT SIKRE RISIKOFRI DRIFT -

#### BRUGERENS ANSVAR

- Under drift med græstrimmeren/buskrydderen, bør du altid være iført følgende:
  - **Beskyttende tøj.**  
Egnet tøj med lange ærmer og lange bukser.  
Tøjet skal passe dig og knap alle knapper og luk alle lynlåse i tøjet. Undlad at arbejde med åbne skjorteærmer, med skjorten flagrende ude af bukserne og løsthængende jakke.  
Eventuelt også beskyttelse på armene.  
Undlad at bære tøj, der er lukket med tape, snor og/eller bånd, løsthængende tøj, slips, halstørklæder og lignende under anvendelse af græstrimmeren/buskrydderen. Disse ting kan fanges af klippeudstyret på græstrimmeren/buskrydderen eller fanges af buskads og resultere i personskader. Bind dit hår op, hvis det er langt og lad ikke det hænge længere ned end til din skulder.
  - **Sikkerhedsudstyr**
    - \* **Briller:**  
Bær briller eller anden form for beskyttelse af dine øjne mod stykker, der slynges ud fra klippeudstyret (trimmerhoved eller ståklunge).
    - \* **Hjelm:**  
Bær hjelm til beskyttelse af dit hoved mod grene i hovedhøjde og nedfaldende genstande.
    - \* **Ansigtsskærm:**  
Bær ansigtsskærm for at beskytte dit ansigt mod stykker, der slynges ud fra klippeudstyret.
    - \* **Høreværn/ørepropper:**  
Bær høreværn/ørepropper for at beskytte din hørelse mod støjen fra græstrimmeren/buskrydderen.
    - \* **Handsker:**  
Bær arbejdshandsker for at beskytte dine hænder.

## 1. ALMINDELIGE SIKKERHEDSREGLER

---

**ADVARSEL: FOR AT SIKRE RISIKOFRI DRIFT -**

### BRUGERENS ANSVAR

- \* **Sikkerhedsstøvler:**  
Bær sikkerhedsstøvler med skridsikre såler og tåbeskyttelse for at beskytte dine fødder mod flyvende stykker fra klippeudstyret.  
Anvend aldrig græstrimmeren/buskrydderen, når du er barbenet eller kun iført sandaler.  
Bær eventuelt også benbeskyttere.
- \* **Støvmaske:**  
Vi anbefaler, at du bærer støvmaske, hvis du lider af høfeber, er allergisk overfor pollen eller andet. Støvmasker kan anskaffes på apoteker og hjælper til at mindske det antal pollen du indånder.

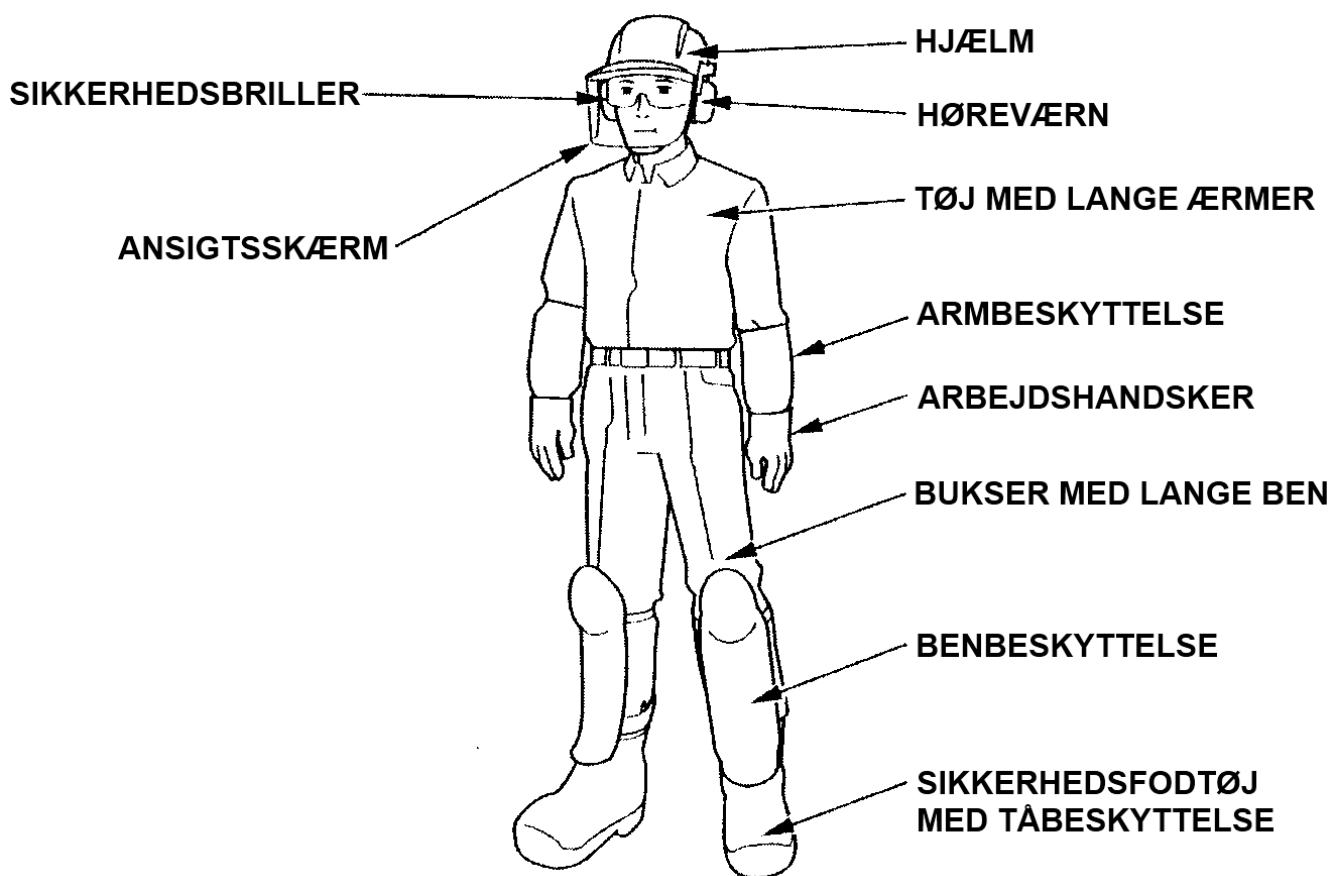

- Inden hver anvendelse, bør græstrimmeren/buskrydderen og klippeudstyret kontrolleres for skader og om alt er spændt fast.
- Undlad at anvende græstrimmeren/buskrydderen om natten og i dårligt vejr med ringe sigtbarhed, fordi dette vil øge risikoen for ulykker.
- Gå, løb aldrig under drift med græstrimmeren/buskrydderen.
- Undgå så vidt muligt at anvende græstrimmeren/buskrydderen på en stejl skråning. Stejle skråninger kan være meget glatte, så der vil være stor risiko for, at du kan miste fodfæstet.

### **ADVARSEL: FOR AT SIKRE RISIKOFRI DRIFT -**

#### **BRUGERENS ANSVAR**

- **Anvend aldrig græstrimmeren/buskrydderen uden den har monteret beskyttelseskærmen, mærkater og andre sikkerhedsanordninger. Bemærk beskyttelseskærmen er monteret for at beskytte brugeren mod genstande, der kastes ud af klippeudstyret (trimmerhoveder og ståklinger). Anvend aldrig græstrimmeren/buskrydderen med beskyttelseskærmen afmonteret eller før skærmen er korrekt placeret til det foreliggende arbejde.**
- **Monter aldrig uoriginale dele og undlad at ændre på græstrimmeren/buskrydderen, da det vil kunne resultere i personskader og skader på maskinen. Anvend kun klippeudstyr, der er designet til din model græstrimmer/buskrydder.**
- **Inden start af motoren, skal du forvisse dig om, at klippeudstyret ikke kan komme i kontakt med jorden og andre forhindringer. Undladelse af dette kan resultere i mistet kontrol med græstrimmeren/buskrydderen, fordi den fleksible aksel tillader klippeudstyret at bevæge sig frit i alle retninger.**
- **Start motoren ved omhyggeligt at følge instruktionerne og med hænder og fødder sikkert væk fra klippeudstyret.**
- **Start græstrimmeren/buskrydderen på en plan, vandret flade, fri for højt græs og andre forhindringer.**
- **Undlad at løfte græstrimmeren/buskrydderen, så klippeudstyret kommer over knæhøjde under drift. Du kan få genstande, der slynges ud af klippeudstyret, i ansigtet og øjnene, hvilket kan resultere i personskader.**
- **Transporter aldrig græstrimmeren/buskrydderen, mens klippeudstyret stadig drejer rundt. Inden du transporterer græstrimmeren/buskrydderen skal du forvisse dig om, at motoren er stoppet og klippeudstyret ikke længere drejer rundt. Hvis du anvender en ståklunge, skal du påsætte beskyttelseskærmen, mens græstrimmeren/buskrydderen transporteres.**

## 1. ALMINDELIGE SIKKERHEDSREGLER

---

### ADVARSEL: FOR AT SIKRE RISIKOFRI DRIFT -

#### BRUGERENS ANSVAR

- **Stop motoren og tag tændrørshætten af i følgende tilfælde:**
  - **Inden du udfører nogen form for arbejde omkring klippeudstyret (trimmerhoved eller ståklunge).**
  - **Inden du kontrollerer, rengør eller arbejder på græstrimmeren/buskrydderen.**
  - **Efter klippeudstyret har ramt en skjult genstand. Kontroller græstrimmeren/buskrydderen for skader og udfør altid de nødvendige reparationer inden start og fortsat drift med græstrimmeren/buskrydderen.**
  - **Hvis græstrimmeren/buskrydderen begynder at vibrere unormalt. Skal den omgående kontrolleres for at finde årsagen til vibrationerne og den nødvendige reparation skal udføres.**
  - **Altid når du forlader græstrimmeren/buskrydderen uden opsyn.**
  - **Inden opfyldning af benzin.**
  - **Når personer eller kæledyr kommer ind på arbejdsområdet.**
  - **Stop omgående motoren, når græstrimmeren/buskrydderen begynder at vibrere unormalt. Sådanne vibrationer kan fremkaldes af defekte eller løse dele på græstrimmeren/buskrydderen. Kontroller græstrimmeren/buskrydderen for at finde årsagen til vibrationerne og start ikke motoren før reparation er udført.**
  - **Når klippeudstyret fanger en snor, tovværk, ledninger eller andet, der kan vikles ind i klippeudstyret. Fjern snoren, tovværket, ledningen eller andet fra klippeudstyret, når det står stille.**
  - **Inden græstrimmeren/buskrydderen placeres på jorden, skal du ligeledes kontrollere, at klippeudstyret er stoppet.  
Bemærk centrifugalkraften vil få klippeudstyret til fortsat at dreje rundt efter tændingskontakten er skubbet frem på stop og efter gasreguleringen sluppet og motoren kører i tomgang.**
- **Græstrimmeren/buskrydderen er defekt, hvis motoren kører i tomgang med gasreguleringen sluppet og klippeudstyret stadig trækkes rundt med korrekt justeret tomgangshastighed. Kontakt din autoriserede Honda forhandler.**
- **Hold alle møtrikker, bolte og skruer spændt fast for at sikre, at græstrimmeren/buskrydderen er i god stand. Regelmæssig vedligeholdelse er et vigtigt hjælpemiddel til at sikre brugerens sikkerhed og bibeholde en høj driftssikkerhed for græstrimmeren/buskrydderen.**

### ADVARSEL: FOR AT SIKRE RISIKOFRI DRIFT -

#### BRUGERENS ANSVAR

- Anvend aldrig græstrimmeren/buskrydderen med slidte og defekte dele monteret. Dele skal udskiftes eller repareres. Udskift slidte og defekte dele med originale Honda reservedele. Uoriginale dele kan resultere i skader på græstrimmeren/buskrydderen og øge risikoen for personskader.
- Når græstrimmeren/buskrydderen tages på ryggen, skal du passe på ikke at berøre gasreguleringen. Hvis det sker, vil græstrimmeren/buskrydderen kunne øge omdrejningerne og vil få klippeudstyret til at rotere, hvilket kan forårsage alvorlige personskader.
- Hold græstrimmeren/buskrydderen fast med begge hænder, som vist på billedet. Under drift med græstrimmeren/buskrydderen kan du altid risikere, at der vil forekomme slag og stød under klipningen. Et sikkert greb i græstrimmeren/buskrydderen vil sikre kontrollen under alle forhold.
  - Oprethold et godt fodfæste.
  - Hold klippeudstyret under knæhøjde.
  - Hold hele kroppen væk fra de roterende dele og de varme motordele.



## 1. ALMINDELIGE SIKKERHEDSREGLER

---

### ADVARSEL: FOR AT SIKRE RISIKOFRI DRIFT -

#### BRUGERENS ANSVAR

- **Personskader, der skyldes vibrationer og kulde:**  
Du kan risikere at føle en prikkende eller brændende fornemmelse i dine fingre og de kan miste farven og følelsen, afhængigt af din konstitution. Disse symptomer kan fremkomme, hvis du i længere tid er udsat for vibrationer og kulde. Den specifikke årsag til disse symptomer er endnu ikke fuldt ud klarlagt, men tag følgende forholdsregler.
  - \* Begræns den daglige anvendelse af græstrimmeren/buskrydderen.  
En dags arbejde kan bestå af en del arbejde med græstrimmeren/buskrydderen og andet arbejde uden brug af håndholdt maskineri, så du kan begrænse tiden dine hænder er udsat for vibrationer fra maskiner.
  - \* Hold kroppen varm, især hænder, håndled og arme.
  - \* Hold pause med kortere intervaller og udfør nogle armøvelser for at opretholde et godt blodomløb. Undlad at ryge under arbejdet.
  - \* Hvis du føler nogen form for gener, rødme eller hævelser i fingrene efterfulgt af, at fingrene bliver hvide og følelsesløse, kontakt omgående din læge.
- **Skader forårsaget af gentagne bevægelsesmønstre:**  
Udførelse af gentagne bevægelser i længere perioder kan forårsage personskader. Tag følgende forholdsregler for at undgå denne form for personskader.
  - \* Undgå skader efter gentagne bevægelser ved bruge dine håndled i bøjet, strakt eller drejet stilling.
  - \* Tag dine pauser regelmæssigt, for at minimere effekten af de gentagne bevægelser. Hold pauser, når du udfører arbejde med gentagne bevægelser. Undlad at tvinge dig selv i anvendelsen af græstrimmeren/buskrydderen.
  - \* Hvis du i dine fingre, hænder, håndled og/eller arme føler en stærk pulserende fornemmelse eller følelsesløshed, kontakt din læge.

#### SIKKERHED MED BØRN

- Hold børn indendørs og under opsyn hele tiden, når du skal anvende din græstrimmer/buskrydder i nærheden. Børn bevæger sig hurtigt og kan føle sig særlig tiltrukket af græstrimmeren/buskrydderen og arbejdet med denne.
- Forvent aldrig børn vil forblive på stedet, hvor du sidst så dem. Vær opmærksom og stop græstrimmeren/buskrydderen, hvis der er børn i nærheden.
- Børn bør aldrig have lov til at anvende græstrimmeren/buskrydderen, selv ikke under opsyn af en voksen.

#### RISIKO FOR UDKAST AF GENSTANDE

Genstande, der rammes af klippeudstyret (trimmerhoved eller stålklinge) kan kastes bort fra græstrimmeren/buskrydderen med stor kraft og kan forårsage alvorlige personskader.

- Kontroller grundigt området, hvor græstrimmeren/buskrydderen skal anvendes og fjern alle løse genstande (sten, grene, tovværk, kødben og lignende), som kan kastes ud af klippeudstyret.

### **ADVARSEL: FOR AT SIKRE RISIKOFRI DRIFT -**

#### **RISIKO FOR BRAND OG BRANDSÅR**

Benzin er meget brandfarlig og benzindampe kan eksplodere.

Vær meget forsigtig under arbejde med benzin. Opbevar benzin utilgængeligt for børn.

- Opbevar kun benzinen i en beholder, der er godkendt til formålet.
- Påfyld kun benzin udendørs og undlad rygning og brug af åben ild, når græstrimmeren/buskrydderen fyldes op.
- Påfyld benzin inden start af motoren. Tag aldrig tankdækslet af benzintanken og forsøg aldrig at påfylde benzin, mens motoren kører og mens motoren er varm.
- Hvis der spildes benzin, må motoren ikke forsøges startet på stedet, men skal flyttes væk fra den spildte benzin for at undgå alle form gnister, der kan antænde den spildte benzin.
- Spænd tankdækslet og låget på benzindunken fast.  
Når du starter motoren efter påfyldning, bør du sikre dig at starten foregår mindst 3 mtr. fra stedet, hvor græstrimmeren/buskrydderen blev fyldt op.
- Opbevar aldrig græstrimmeren/buskrydderen med benzin påfyldt indendørs, hvor benzindampe kan komme i nærheden af åben ild, gnister og høje temperaturer.
- Lad motoren køle af inden græstrimmeren/buskrydderen stilles til opbevaring indendørs.
- For at mindske brandfaren, bør græstrimmeren/buskrydderen holdes ren, især områderne omkring motoren, lydpotten og benzintanken, skal holdes fri for græs, blade og smørefedt.  
Efterlad aldrig sække med afklippet græs og lignende i og nær bygninger.
- Hvis benzintanken skal tømmes, bør dette foregå udendørs når motoren er kold.

#### **RISIKO FOR KULILTEFORGIFTNING**

Udstødningsgas indeholder giftig kulilte, en farveløs og lugtfri gas. Indånding kan forårsage tab af bevidstheden og senere død.

- Hvis du kører med motoren på et sted, der er helt eller delvist lukket, kan luften du ånder ind indeholde en skadelig mængde udstødningsgas. For at undgå opbygning af en skadelig mængde gas, sørg for rigelig ventilation.
- Udskift altid en defekt lydpotte.
- Undlad at anvende motoren på steder, hvor en farlig mængde udstødningsgas kan risikere at bygges op.

## 2. SIKKERHEDSMÆRKNING

Din græstrimmer/buskrydder skal anvendes med forsigtighed. Derfor er der påsat nogle sikkerhedsmærkater på maskinen, for med billeder at minde dig om, de vigtigste forholdsregler, som bør iagttages under drift. Billedernes mening er forklaret på side 6.

Disse sikkerhedsmærkater bør betragtes, som en del af græstrimmeren/buskrydderen. Skulle en mærkat falde af eller blive ulæselig, bør du kontakte din autoriserede Honda forhandler for udskiftning.

### BEMÆRK GODKENDT KLIPPEUDSTYR

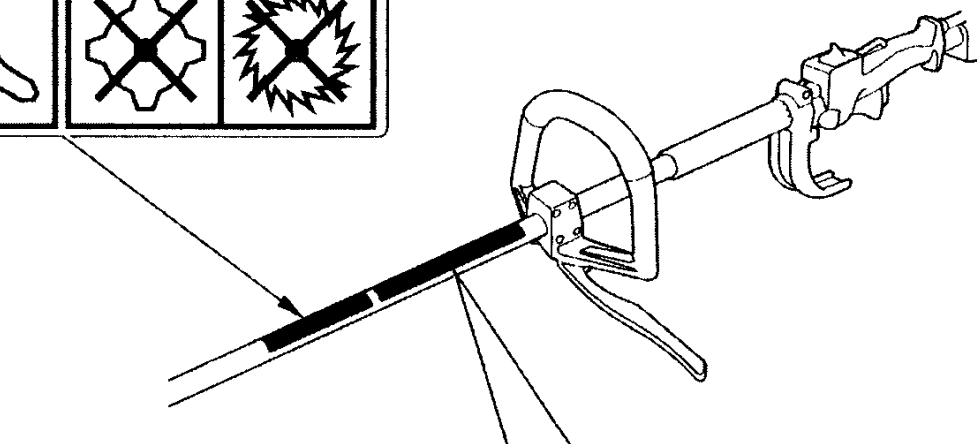
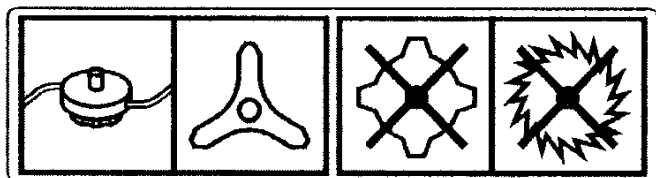

### LÆS BETJENINGSVEJLEDNINGEN

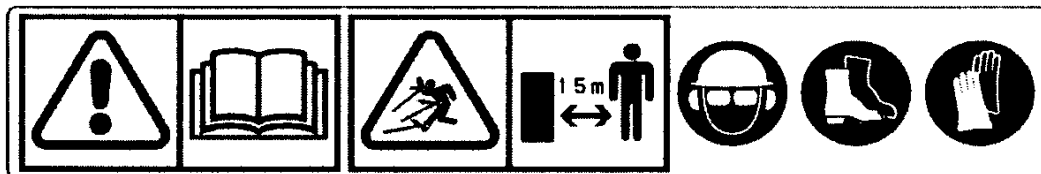

### ADVARSEL VED HÅNDTERING AF BENZIN

### LÆS BETJENINGSVEJLEDNINGEN



### AVARSEL MOD GIFTIG UDSTØDNINGSSGAS

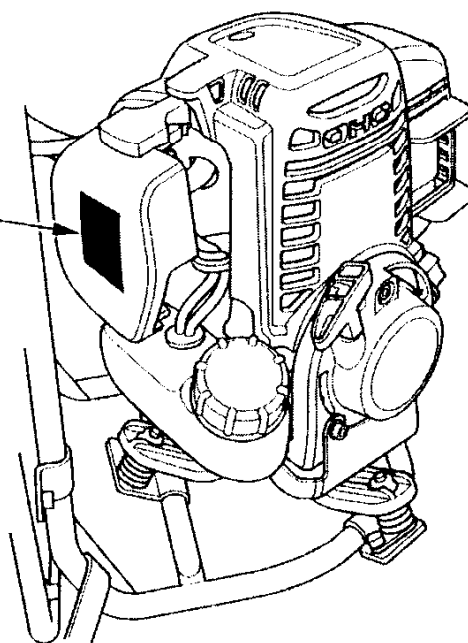



CE MÆRKAT OG STØJMÆRKAT

STØJMÆRKAT

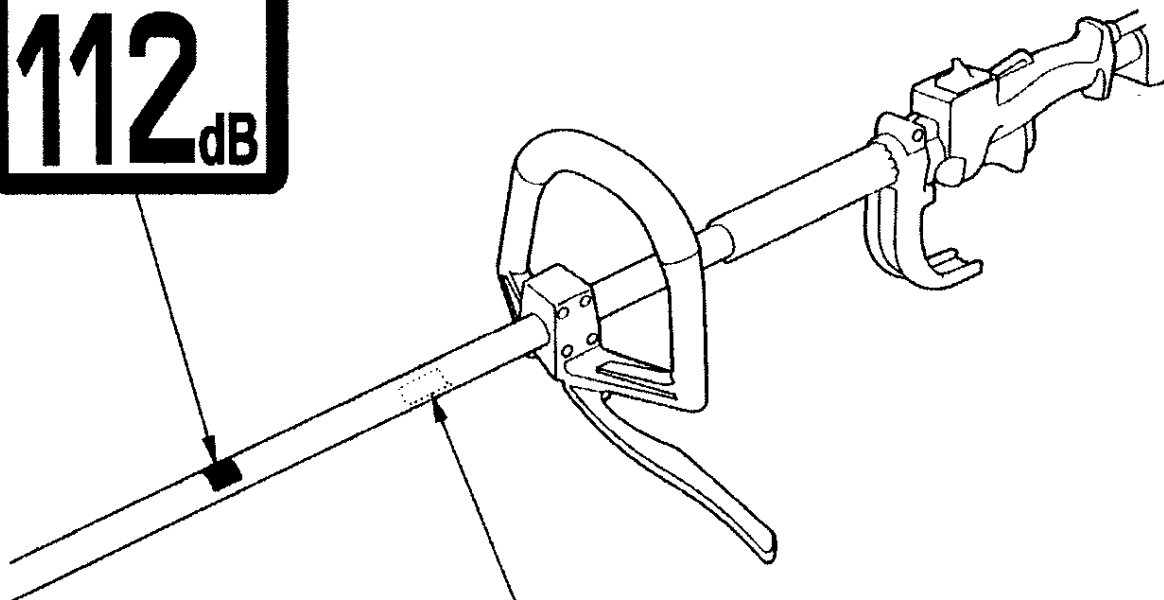
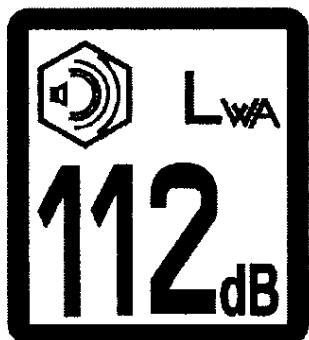

NAVN OG ADRESSE  
PÅ PRODUCENT

SALGSAGENTUR  
OG ADRESSE

CE MÆRKAT

<p><b>Thal Honda Manufacturing Co.,Ltd.</b>                  410 Ladkrabang Industrial Estate,                  Lamplatu Ladkrabang, Bangkok 10520,                  Thailand</p>	<p><b>Honda Motor Europe Ltd.</b>                  Aalst Office                  Wijngaardveld 1 (Noord V),                  9300 Aalst - BELGIUM</p>
<p><b>CE</b></p>	<p><b>HABT</b>      <b>****</b></p> <p><b>HABT -</b> <input type="text"/></p>

PRODUKTIONS-  
AR

STELNUMMER

TYPE

### 3. DE VIGTIGSTE DELE

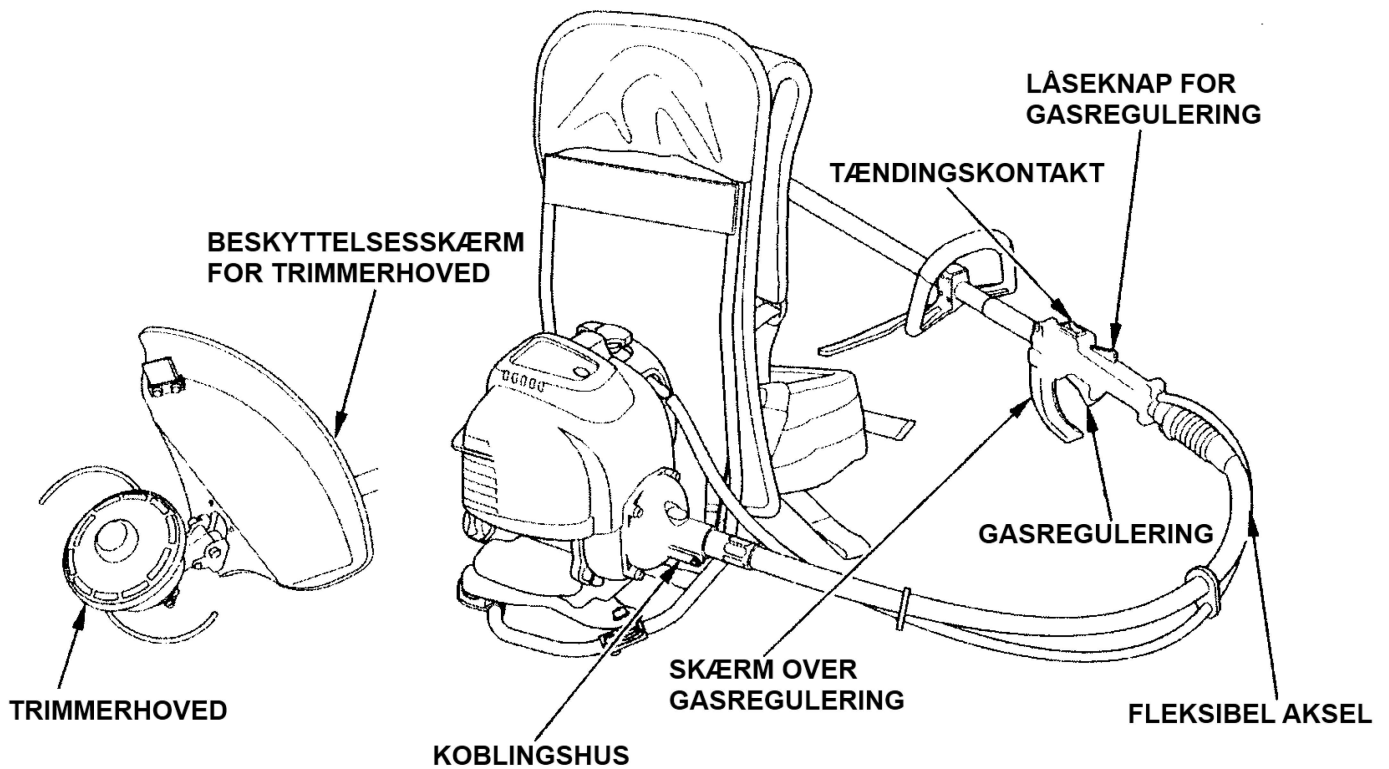
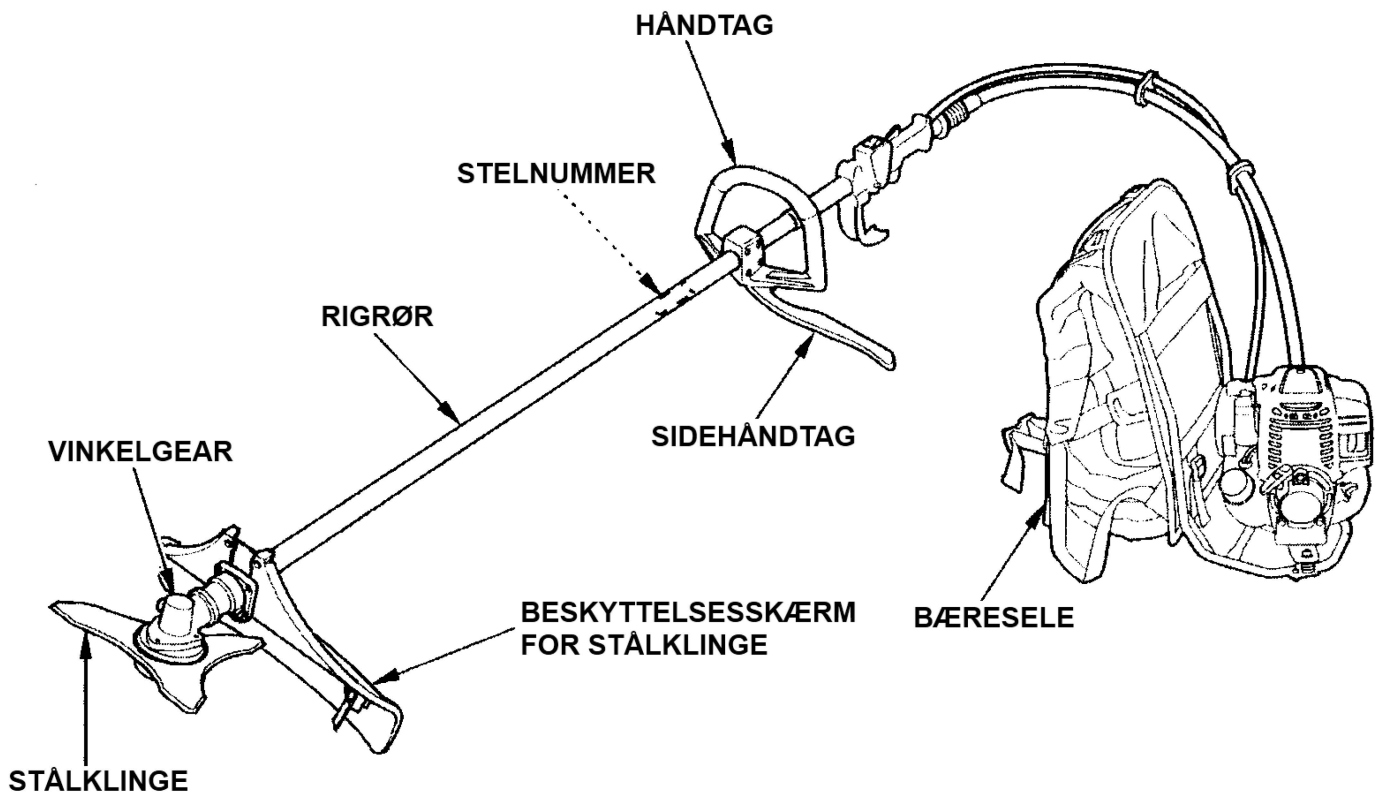

### 3. DE VIGTIGSTE DELE

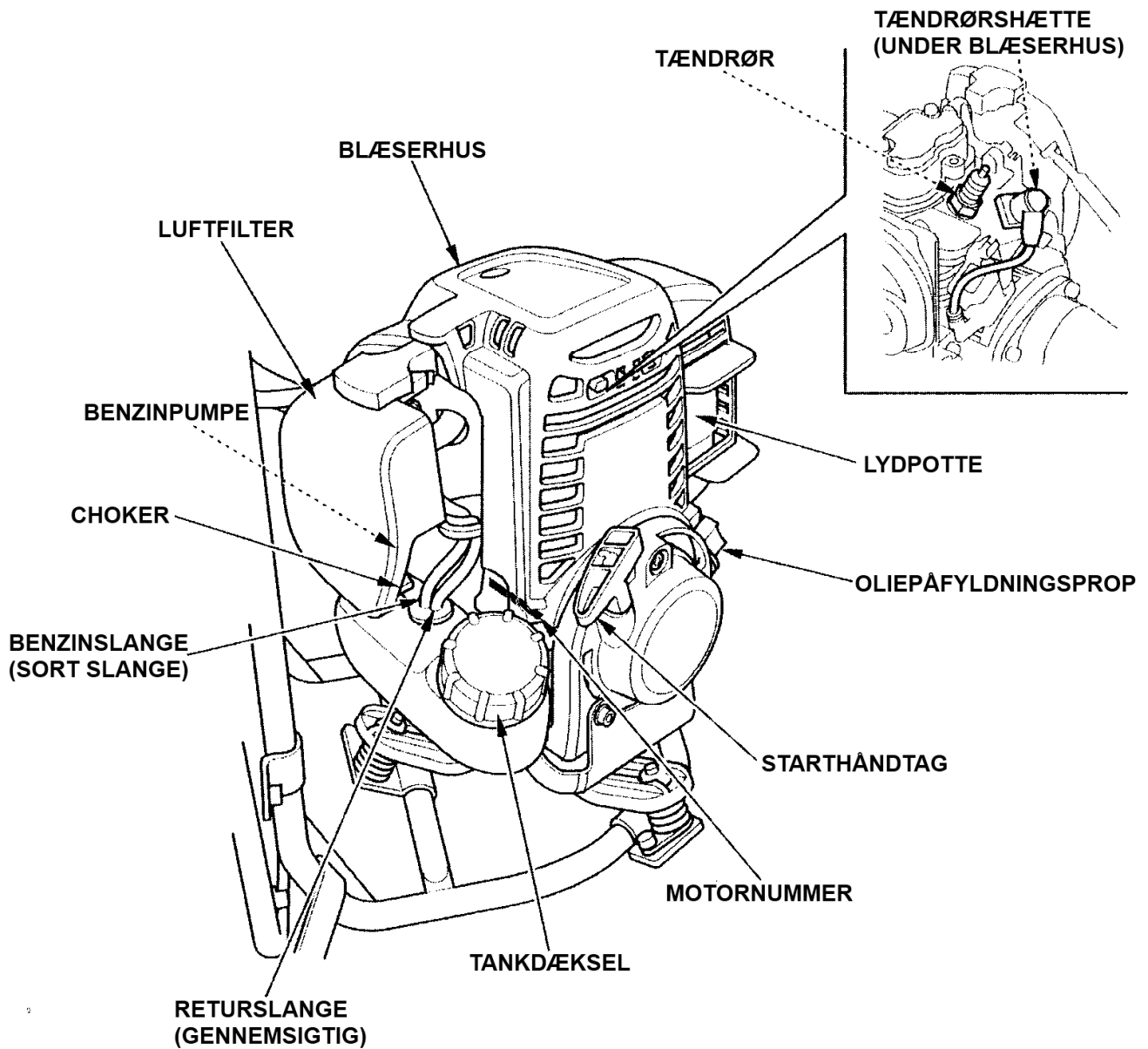

Noter stelnumret og motornumret (se side 19) nedenfor. Du vil få brug for disse numre, når der skal bestilles reservedele.

Stelnummer: \_\_\_\_\_ - \_\_\_\_\_

Motornummer: \_\_\_\_\_ - \_\_\_\_\_

## 4. BETJENINGSGREB

### 1. TÆNDINGSKONTAKT

Tændingskontakten tænder og slukker for motorens tændingssystem. Tændingskontakten skal være i kørestillingen for, at motoren kan startes. Hvis tændingskontakten skubbes frem på stop, stopper motoren.

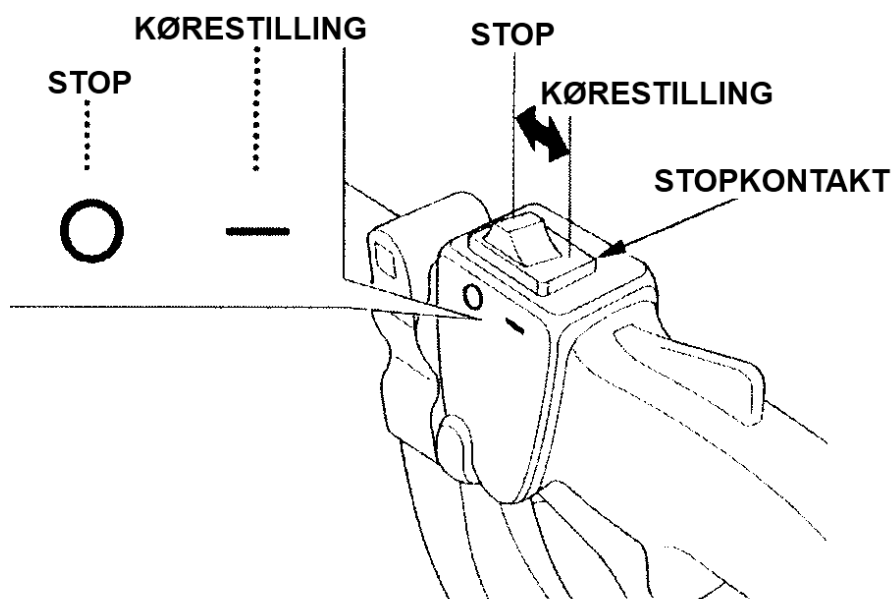

### 2. BENZINPUMPE

Når du trykker på benzinpumpen, fyldes karburatoren med benzin fra benzintanken. Dette er nødvendigt for at starte motoren.

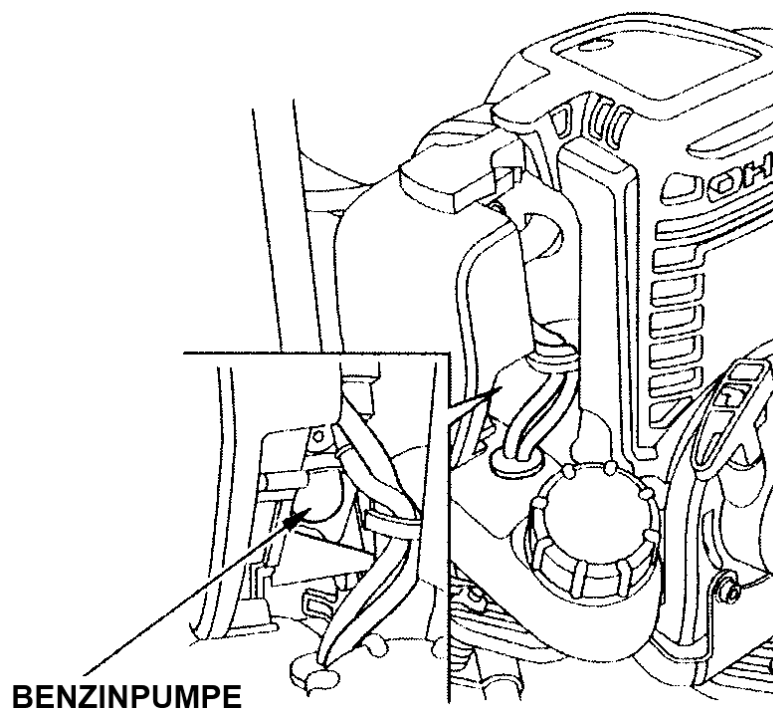

### 3. CHOKER

Chokeren åbner og lukker chokerspjældet i karburatoren.

En lukket choker anvendes til at opnå en federe benzinblanding under start af en kold motor. Den åbne choker giver korrekt benzinblanding til almindelig drift efter motoren er startet og til start af en varm motor.

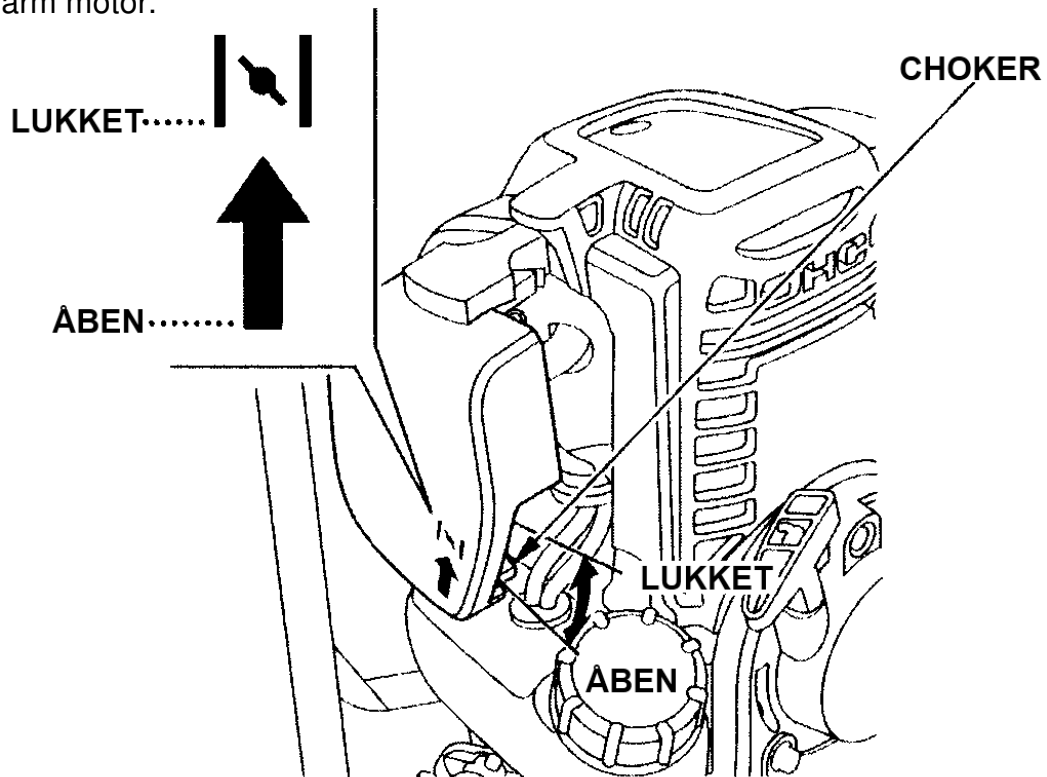

### 4. STARHÅNDTAG

Når du trækker i starthåndtaget vil motoren dreje rundt.

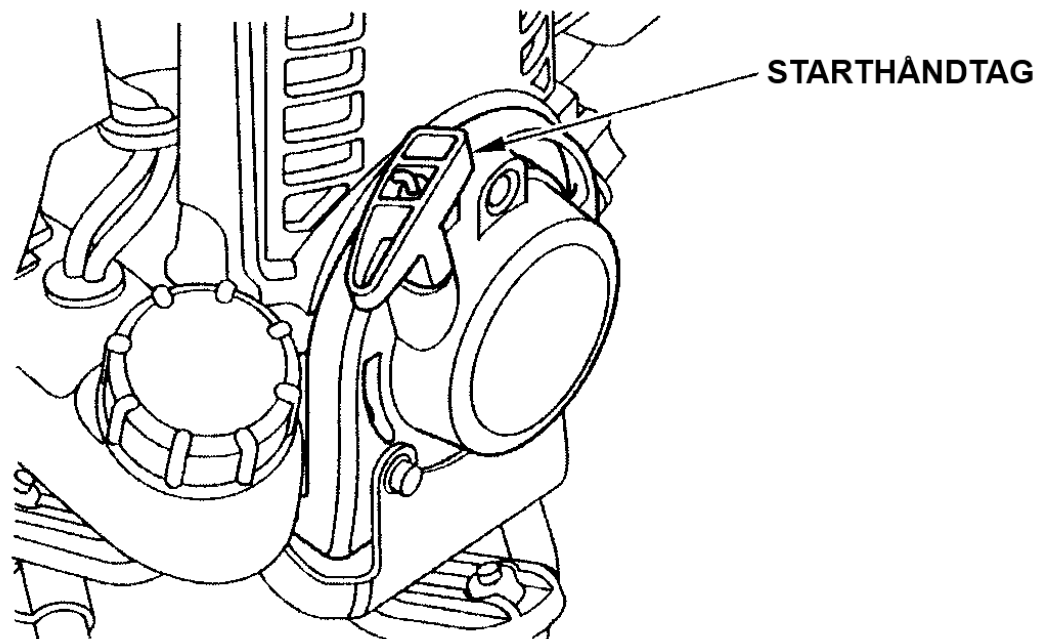

## 4. BETJENINGSGREB

---

## 5. GASREGULERING

Gasreguleringen kontrollerer motorens omdrejninger.

Tryk og slip på gasreguleringen, som vist nedenfor, vil få motoren til at øge og sænke motoromdrejningerne.

### OBS:

- Låseknappen for gasreguleringen skal trykkes ind inden gasreguleringen kan aktiveres.

Ved at trykke gradvist på gasreguleringen, vil motorens omdrejninger øges gradvist og klippeudstyret (trimmerhoved eller stålklinge) vil begynde at rotere.

Ved yderligere tryk på gasreguleringen vil motoren accelerere og klippeudstyret vil ligeledes gå op i omdrejninger.

Ved at slippe gasreguleringen, vil motorens omdrejninger mindskes og klippeudstyret vil på grund af inertien fortsætte med at rotere en tid, hvorefter det stopper.

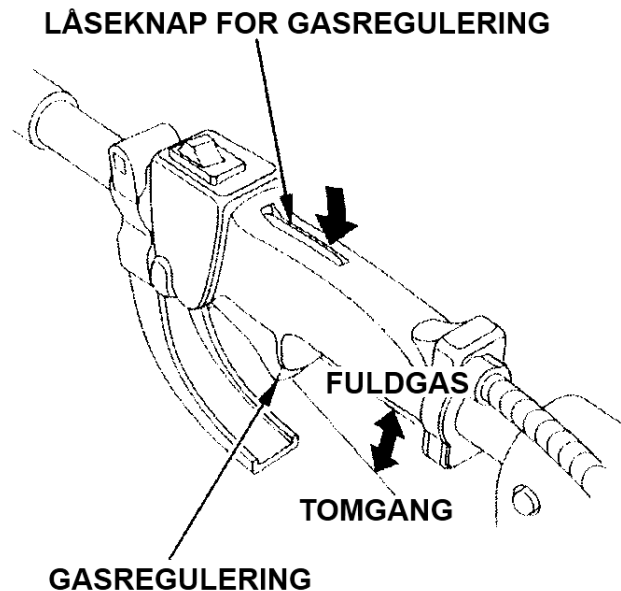

### LÅSEKNAP FOR GASREGULERING

Låseknappen for gasreguleringen styrer hvornår gasreguleringen kan aktiveres. Gasreguleringen kan ikke anvendes medmindre låseknappen er trykket ind først.

For at opnå en sikker og effektiv trimning, bør du altid udføre "FORBEREDELSE INDEN START" inden drift med græstrimmeren/buskrydderen:

### ADVARSEL:

- Udfør "FORBEREDELSE INDEN START" på en plan, vandret flade med motoren stoppet og tændingskontakten på stop.

### 1. KONTROLLER MOTOROLIE

#### BEMÆRK:

- Kørsel med for lidt motorolie på motoren vil forårsage alvorlige skader på motoren.
1. Placer græstrimmeren/buskrydderen på en plan, vandret flade og skru olieproppen/pinden op.
  2. Kontroller oliestanden; olien bør være helt op til kanten af påfyldningshullet og kontroller om motorolien er meget snavset eller forurenet.
  3. Hvis der mangler olie, påfyldes op til kanten af påfyldningshullet med den anbefalede motorolie.  
Hvis motorolien er meget snavset og forurenet, bør den udskiftes (se side 46).
  4. Monter olieproppen/pinden.

For hver 10 timers drift skal oliestanden kontrolleres og eventuelt fyldes op til kanten af påfyldningshullet, hvis græstrimmeren/buskrydderen anvendes i længere perioder.

**OLIEINDHOLD: 0,10 ltr.**

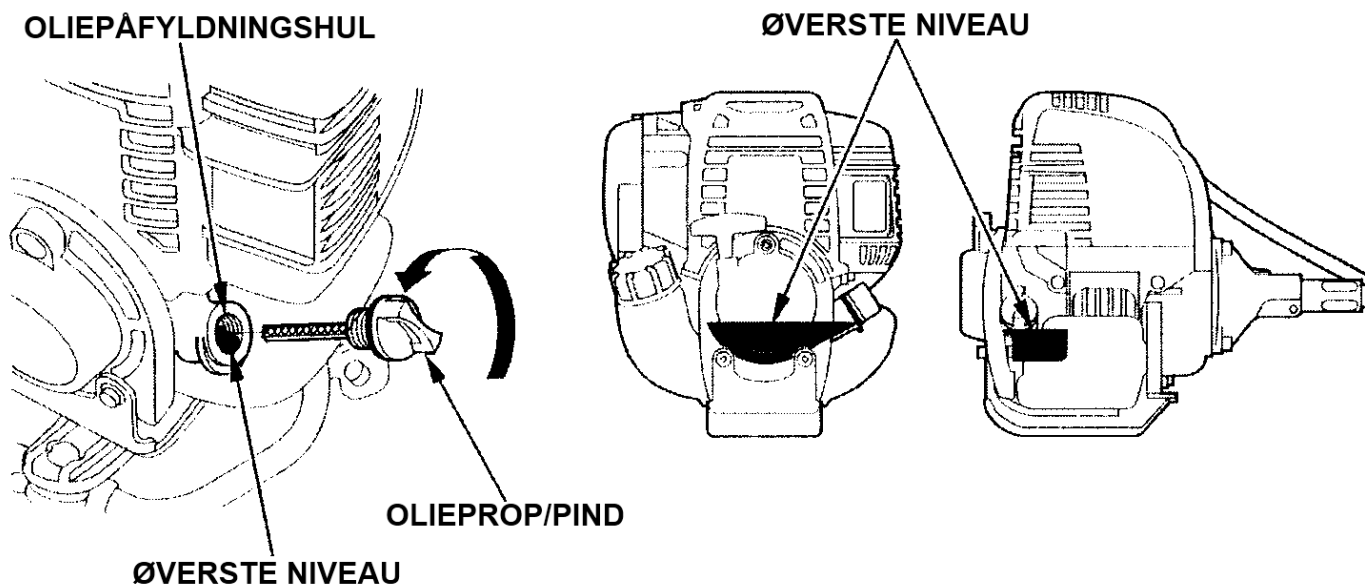

## 5. FORBEREDELSE INDEN START

Anvend Honda 4-taktsmotorolie eller en anden tilsvarende førsteklasses motorolie, der svarer til kravene for API klassifikationen SE eller højere. Kontroller altid API klassifikationen på mærkaten på dunken til motorolien og forvis dig om at bogstaverne SE eller højere er nævnt. SAE 10W – 30 anbefales til generel brug ved alle temperaturer. Anden viskositet er vist i skemaet nedenfor og kan anvendes når temperaturen i dit område er indenfor den viste grænse.

### BEMÆRK:

- Anvendelse af en ikke selvrensende motorolie eller en 2-takt motorolie vil forkorte motorens levetid.

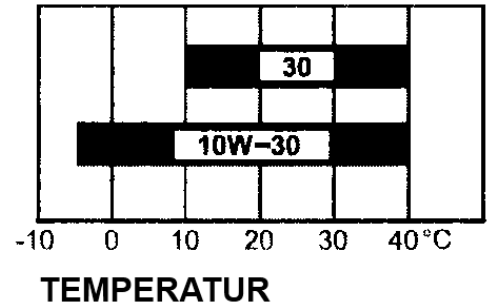



## 2. KONTROLLER BENZINSTAND

Anvend frisk, ren blyfri benzin med et oktantal på 92 eller højere.

Brug aldrig gammel, uren eller olieblandet benzin.

Undgå at snavs, støv og vand kommer ned i benzintanken.

### ADVARSEL:

- Benzin er meget brandfarlig og kan eksplodere under særlige forhold.
- Påfyld kun benzin på steder med god ventilation og altid med motoren stoppet. Rygning og brug af åben ild skal undgås på stedet, hvor græstrimmeren/buskrydderen bliver fyldt op og hvor benzinen opbevares.
- Undgå overfyldning af benzintanken (der bør ikke være benzin i påfyldningsstudsens). Kontroller, at tankdækslet er skruet korrekt fast efter påfyldningen.
- Pas på ikke at spilde benzin. Benzindampe og spildt benzin kan bryde i brand. Hvis der spildes benzin, skal området være helt tørt, inden græstrimmeren/buskrydderen startes.
- Undgå hyppig eller længere tids kontakt benzin/hud og indånding af dampe.  
**OPBEVAR BENZINEN UTILGÆNGELIGT FOR BØRN.**

### BEMÆRK:

- Anvendelsen af benzinerstatninger kan ikke anbefales; de kan muligvis være skadelige mod benzinsystemets dele.
1. Kontroller benzinstanden ved at se ind i den gennemsigtige benzintank, mens tankdækslet vender op.
  2. Hvis benzinstanden er lav, påfyldes frisk benzin op til det anbefalede niveau. Skru tankdækslet langsomt af, for at slippe luften ud af benzintanken. Benzinen fra benzintanken kan sprøjte ud, hvis tankdækslet skrues af for hurtigt.

**TANKINDHOLD: 0,63 ltr.**

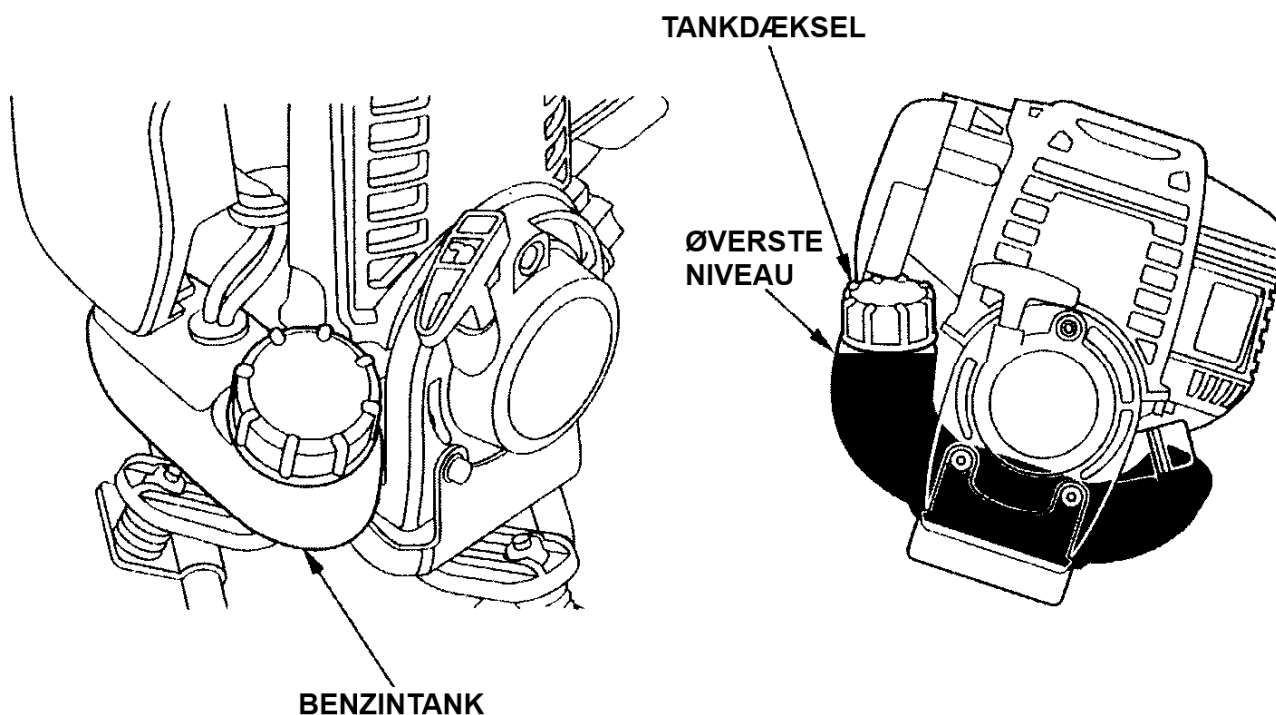

## 5. FORBEREDELSE INDEN START

---

### OBS:

- Benzin kan nedbrydes meget hurtigt, afhængig af faktorer, som lys, temperatur og opbevaringstid.  
I værste fald kan benzin nedbrydes på 30 dage.  
Anvendelse af nedbrudt benzin kan forårsage alvorlige skader på motoren (tilstoppet karburator, hængende ventiler).  
Sådanne skader på grund af nedbrudt benzin er ikke dækket af garantien.

For at undgå skader på grund af nedbrudt benzin, følg disse anbefalinger:

- Anvend kun anbefalet benzin (se side 25).
- Anvend kun frisk benzin.
- For at undgå nedbrydningen, opbevar kun benzin i en godkendt beholder.
- Hvis der kan forudses en lang opbevaring (mere end 30 dage), bør benzintanken og karburatoren tømmes (se side 63 og 64).

### BENZIN INDEHOLDENDE ALKOHOL

Hvis du beslutter at anvende benzin, der indeholder alkohol (gasohol), skal du forvise dig, om at oktantallet for alkoholen er mindst lige så højt som det anbefalede for benzinen, som foreskrevet af Honda. Der findes to typer benzin med alkohol, ætylalkohol og metanol. Anvend aldrig benzin, der indeholder mere end 10 % ætylalkohol. Anvend aldrig en benzin med alkohol, der ikke samtidigt indeholder korrosionsdæmpende tilsætningsstoffer. Anvend aldrig benzin, der indeholder mere end 5 % metanol, selvom det indeholder korrosionsdæmpende tilsætningsstof.

### OBS:

- Beskadigelser i benzinsystemet eller problemer med motorens trækraft, der skyldes brug af benzin med alkohol, er ikke dækket af garantien. Honda kan ikke anbefale anvendelse af benzin indeholdende alkohol, da virkningen af dette ikke er fuldt ud belyst endnu.
- Inden køb af benzin fra en tankstation, du ikke er kendt med, bør du forsøge at finde ud af, om benzinen indeholder alkohol og hvis den indeholder alkohol, da hvilken art og mængde. Hvis du under drift med benzin indeholdende alkohol eller benzin, der muligvis indeholder alkohol, bemærker nogen uregelmæssigheder, skift straks til benzin der ikke indeholder alkohol.

## 3. KONTROLLER LUFTFILTER

**BEMÆRK:**

- **Lad aldrig græstrimmeren/buskrydderen køre uden luftfilter. Det vil forårsage kraftig slitage på motoren.**

1. Luk chokeren.
2. Tryk låsetappene på toppen af luftfilterdækslet sammen og hængt dækslet af de to tappe forned.
3. Kontroller, at luftfiltret er rent og i god stand.  
Hvis luftfiltret er snavset, bør det rengøres (se side 47).
4. Monter atter luftfiltret.
5. Monter luftfilterdækslet ved at hægte dækslet fast i tappene forned og derefter skubbe dækslet ind foroven, så det låses fast af låsetappene.

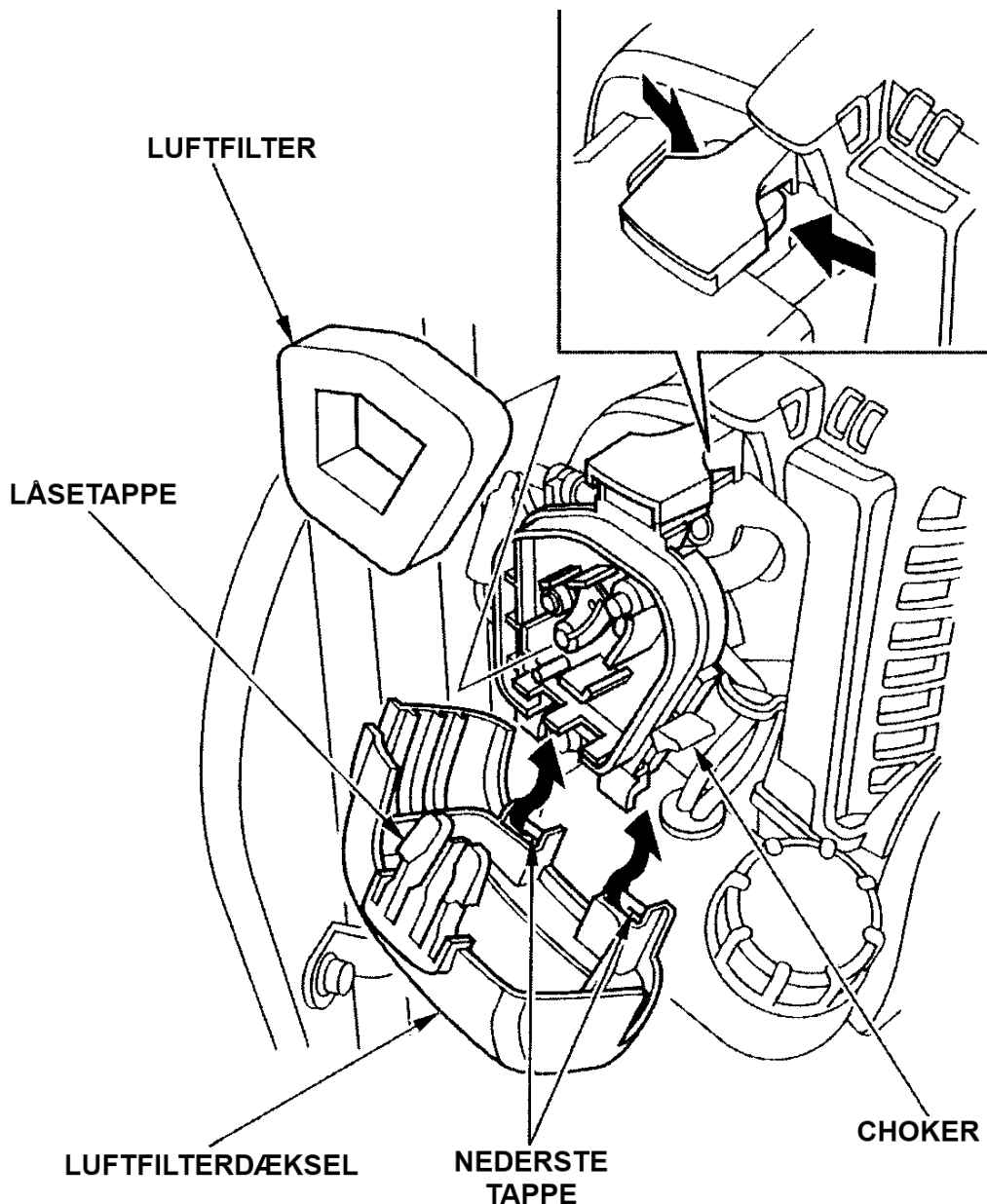

## 5. FORBEREDELSE INDEN START

### 4. KONTROLLER FRIGANG I GASKABEL

1. Luk chokeren.
2. Tag luftfilterdækslet af, ved at trykke låsetapene sammen og hægt dækslet af de to tappe forned.

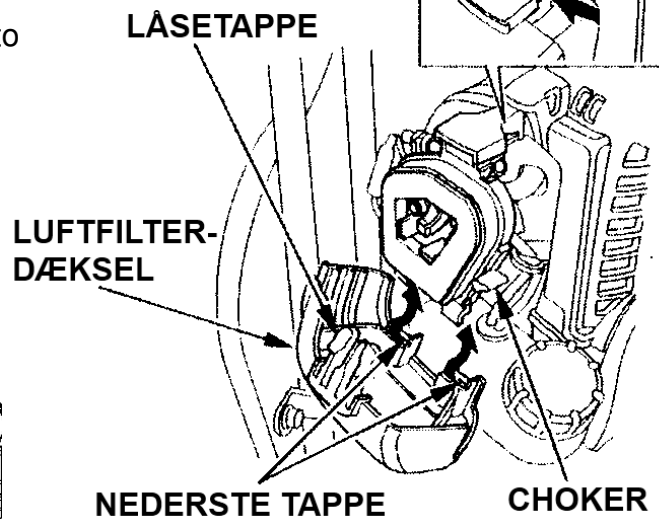
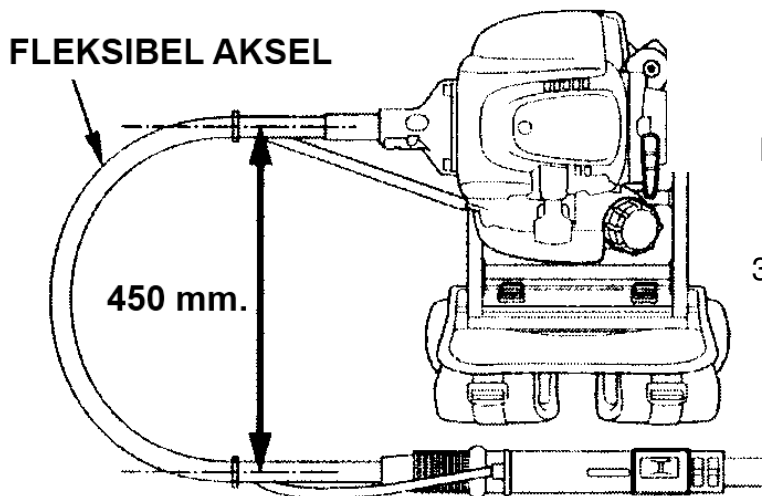
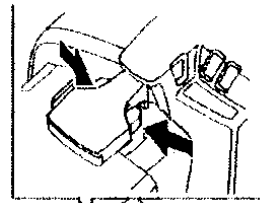

3. Placer græstrimmeren/buskrydderen så den fleksible akseL danner et "U", der er 450 mm. bredt.

4. Mens græstrimmeren/buskrydderen holdes i stillingen, som vist ovenfor, trækkes let i gaskablet, for at kontrollere frigangen ved enden af det indvendige gaskabel. Der bør være 0,5 mm. ~ 2,5 mm. ved gasspjældsakslen. (Pas på ikke at beskadige gaskablet.) Justér frigangen til det anbefalede (se side 54).

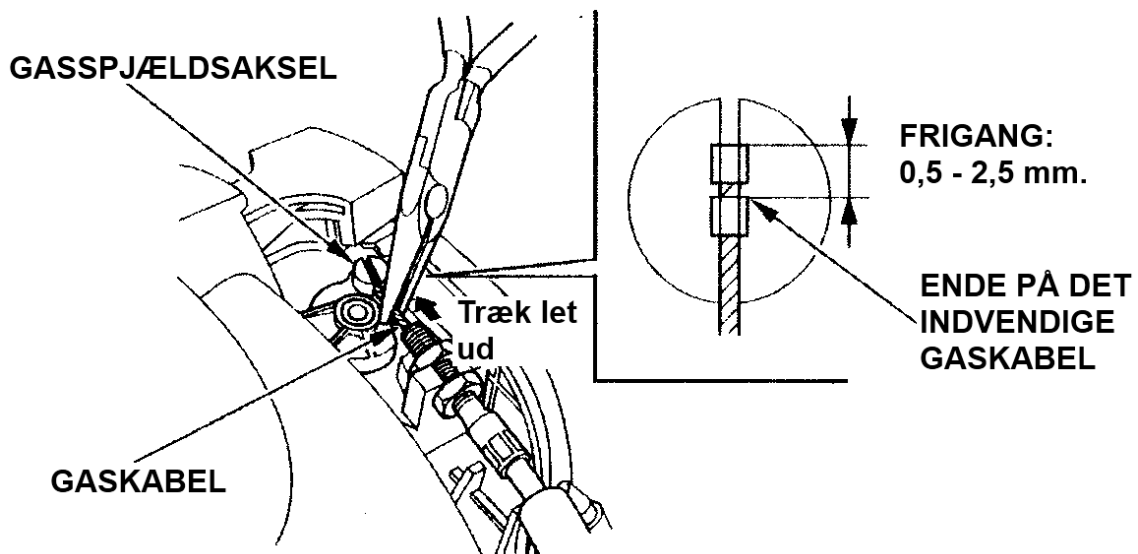

5. Aktiver gasreguleringen nogle gange for at kontrollere, om frigangen er korrekt (f.eks. om gasspjældet bevæger sig, når gasreguleringen bruges.)
- Ret græstrimmeren/buskrydderen ud, så motoren, den fleksible aksel og gearhuset er i en ret linie og kontroller virkningen af gasreguleringen (se side 22).
  - Bøj den fleksible aksel til et "U" igen og kontroller atter om der er frigang.
  - Kontroller at gasreguleringen virker blødt og automatisk springer tilbage til tomgang, når den slippes.

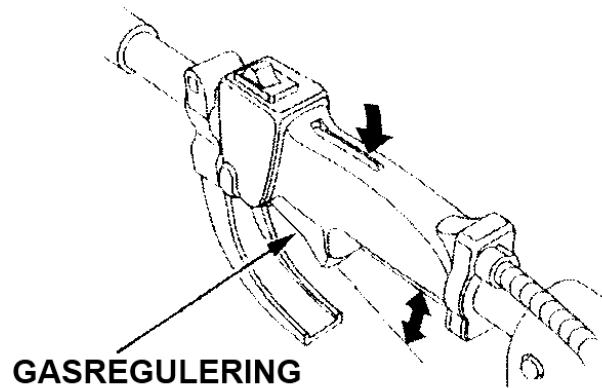

Hvis der er noget der føles unormalt, bør gasreguleringen kontrolleres af din autoriserede Honda forhandler.

### 5. KONTROLLER SPÆNDET VED TALJEN PÅ BÆRESELEN

- Tryk på spændet ved taljen på bæreselen med fingrene og kontroller, at spændet let adskilles i en højre og venstre del.
- Efter at spændet er åbnet kontrolleres begge dele af spændet for revner, knæk og andre skader. Efter kontrol, luk spændet og kontroller, at begge låsetappe korrekt låses sammen. Inden spændet lukkes skal du kontrollere, at for- og bagside på spændet vender samme vej, så bæreselen ikke bliver snoet. Hvis spændet ikke kan åbnes, skal det repareres. Hvis der er skader på spændet, skal det udskiftes. Kontakt din autoriserede Honda forhandler.

Tryk på låsetappene på begge sider af spændet

SPÆNDE I TALJEN PÅ BÆRESELE

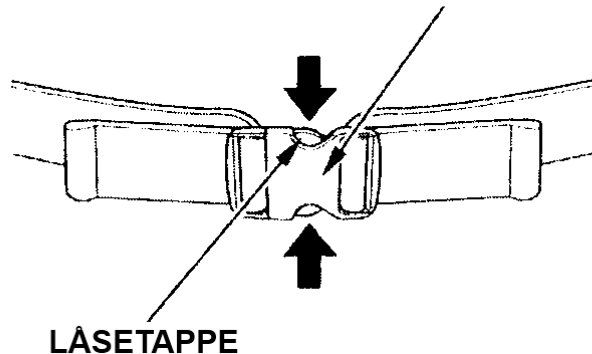

Dette vil åbne spændet

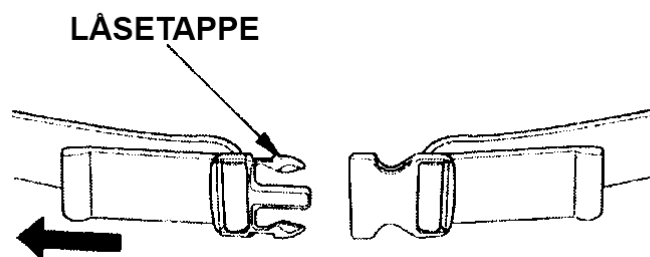

## 5. FORBEREDELSE INDEEN START

---

## 6. KONTROL AF KLIPPEUDSTYR

### KONTROL AF TRIMMERHOVED:

#### ADVARSEL:

- Af sikkerhedsgrunde skal klippeudstyret kontrolleres inden hver start af motoren. Drift med græstrimmeren/buskrydderen med et løst, knækket eller på anden måde beskadiget klippeudstyr kan forårsage personskader og skader på græstrimmeren/buskrydderen. Skulle et løst trimmerhoved falde af, kan det ramme brugeren og andre, med alvorlige personskader til følge.

#### BEMÆRK:

- Bær arbejdshandsker for at beskytte dine hænder, når du arbejder med trimmerhovedet.
1. Stop motoren og sæt tændingskontakten på stop.
  2. Kontroller om trimmerhovedet sidder løst.  
Spænd klippeudstyret fast, hvis det skulle sidde løst (se side 48 og 49).  
Hvis det skulle volde problemer for dig at spænde trimmerhovedet fast, bør du kontakte din autoriserede Honda forhandler.
  3. Kontroller om trimmertråden er trævlet.  
Hvis trimmertråden er beskadiget, bør du frigøre ekstra tråd. Frigør trimmertråden, som beskrevet nedenfor.  
Inden frigørelse af ekstra tråd, bør du kontrollere, at afkorterkniven er fri for snavs, rust og andre fremmede materialer. Rengør afkorterkniven om nødvendigt.

### Frigørelse af ekstra tråd fra det halvautomatiske trimmerhoved:

Trimmertråden kommer ud af trimmerhovedet, når trimmerhovedet stødes let mod jorden under drift. Beskyttelsesskærmen med afkorterkniven skal anvendes sammen med denne type trimmerhoved.

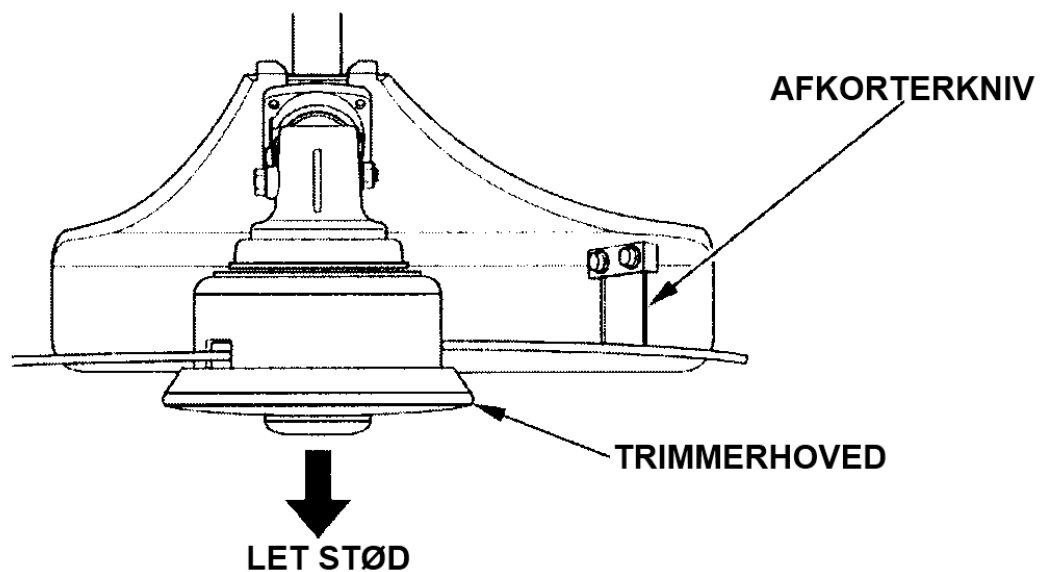

**KONTROL AF STÅKLINGE:****ADVARSEL:**

- Af sikkerhedsgrunde skal ståklinger altid kontrolleres for slid og beskadigelser og møtrikken, der holder ståklingen fast, skal kontrolleres for korrekt tilspænding inden start af motoren. Drift med græstrimmeren/buskrydderen med en slidt, revnet eller beskadiget ståklinge kan forårsage alvorlige personskader og skader på græstrimmeren/buskrydderen. En slidt, revnet eller beskadiget ståklinge kan brække itu og stykker af den beskadigede klinge kan ramme brugeren og andre, med alvorlige personskader til følge.

**BEMÆRK:**

- Bær arbejdshandsker for at beskytte dine hænder, når du arbejder med ståklinger.
1. Stop motoren og sæt tændingskontakten på stop.
  2. Kontroller om ståklingen sidder løs.  
Spænd ståklingen fast, hvis den skulle sidde løs (se side 49).  
Hvis det skulle volde problemer for dig at spænde ståklingen fast, bør du kontakte din autoriserede Honda forhandler.
  3. Kontroller ståklingen for slid, skævheder, revner og andre skader.  
Hvis ståklingen er slidt, revnet, hakket eller på anden måde beskadiget, bør den udskiftes med en ny original Honda ståklinge (se side 49).

En sløv ståklinge kan slibes.

Hvis du ikke selv den fornødne viden, bør du kontakte din autoriserede Honda forhandler, for slibning.

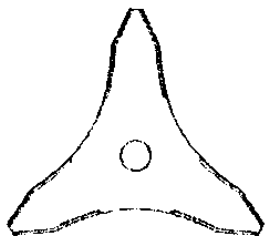
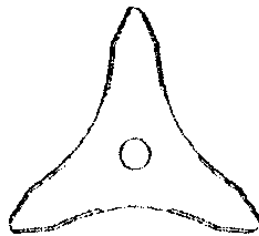
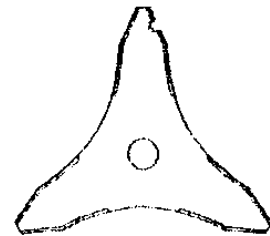
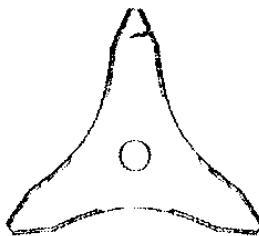
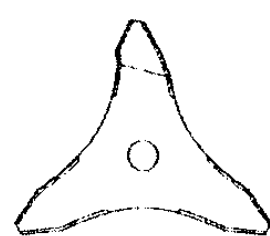
**NORMAL****SLIDT****HAKKET****REVNET****BØJET**

## 5. FORBEREDELSE INDEEN START

### 7. KONTROL AF BESKYTTESESSKÆRMEN OG FASTGØRELSESPADEN

#### ADVARSEL:

- **Anvend aldrig græstrimmeren/buskrydderen uden beskyttelsesskærmen monteret. Sten og andre genstande, der kastes ud af det roterende klippeudstyr (trimmerhoved eller ståklunge) eller mulig kontakt med roterende klippeudstyr kan forårsage alvorlige personskader og skader på græstrimmeren/buskrydderen.**
1. Stop motoren og sæt tændingskontakten på stop.
  2. Kontroller beskyttelsesskærmen for at sikre dig, at den er korrekt monteret og ikke er beskadiget. Hvis beskyttelsesskærmen er beskadiget, skal den udskiftes inden græstrimmeren/buskrydderen må anvendes.
  3. Kontroller om boltene, der holder beskyttelsesskærmen, er spændt fast. Spænd om nødvendigt boltene.
  4. Kontroller at fastgørelsespladen ikke er beskadiget, så boltene lettere kan falde af, er revnet eller flækket. Er fastgørelsespladen beskadiget, skal du kontakte din autoriserede Honda forhandler.
  5. Monter altid beskyttelsesskærmen i den position og stilling, som vist nedenfor.

#### TRIMMERHOVED:

##### FASTGØRELSESPLADE

##### MONTERINGSBOLTE (4) FOR BESKYTTESESSKÆRM

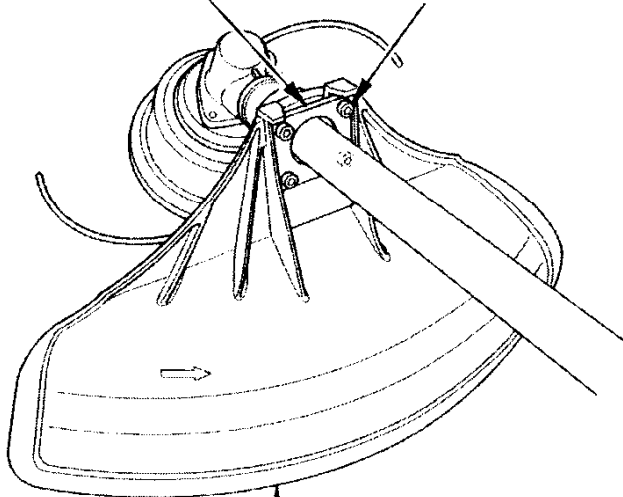

##### BEKYTTESESSKÆRM

#### STÅKLINGE:

##### FASTGØRELSESPLADE

##### MONTERINGSBOLTE (4) FOR BESKYTTESESSKÆRM

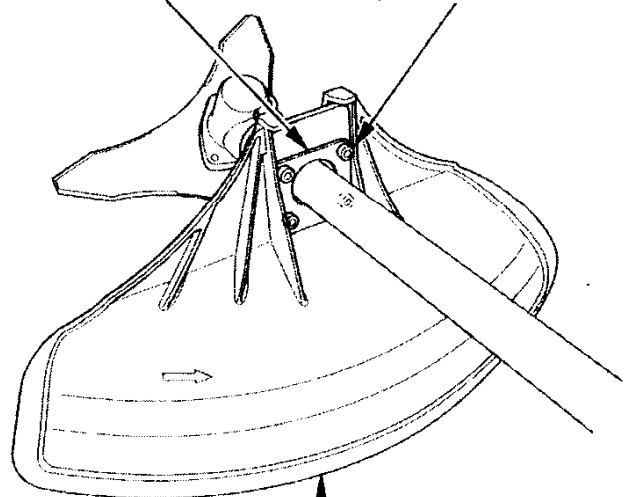

##### BEKYTTESESSKÆRM



### 8. KONTROL AF DEN FLEKSIBLE AKSEL

- Kontroller den ydre del af den fleksible akse for snit, revner, afskrabninger, misfarvninger, deformationer og andre skader. Den fleksible akse skal udskiftes, hvis den er beskadiget, misfarvet eller på anden måde deformeret.

Kontakt din autoriserede Honda forhandler.

- Skub den fleksible akse frem og tilbage ved monteringen på motoren og kontroller at bevægelsen ikke er større end 5 mm. Den fleksible akse skal repareres, hvis bevægelsen overskrider 5 mm.

Kontakt din autoriserede Honda forhandler. (Se side 56 for kontrol og smøring af den fleksible akse.)

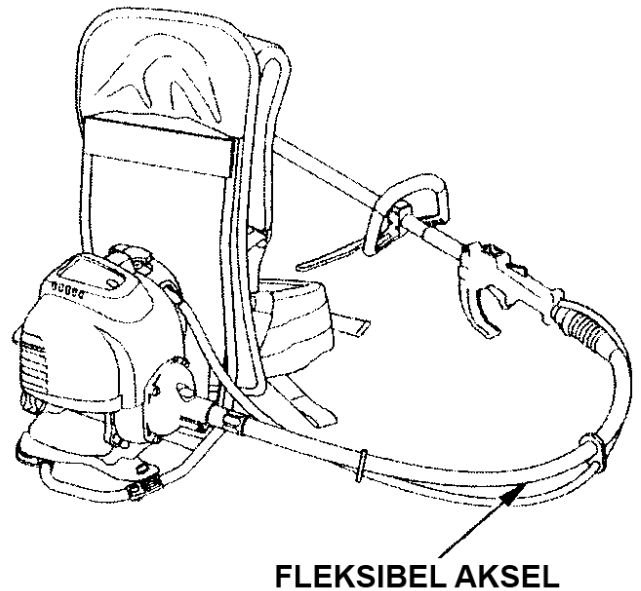

**FLEKSIBEL AKSEL MONTERING PÅ MOTOREN**

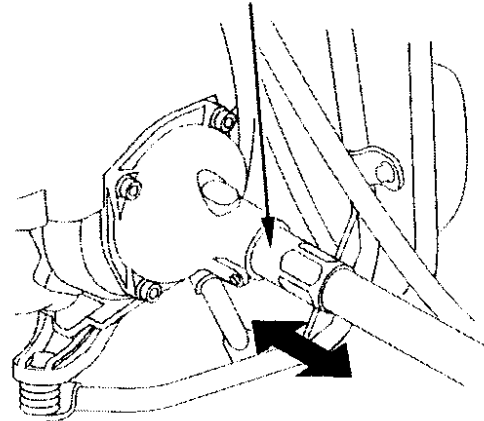

### 9. KONTROL AF BOLTE OG MØTRIKKER

1. Kontroller at alle bolte og møtrikker er spændt. Efterspænd dem om nødvendigt.
2. Kontroller at boltene og skruerne i håndtaget er spændt og efterspænd dem om nødvendigt.

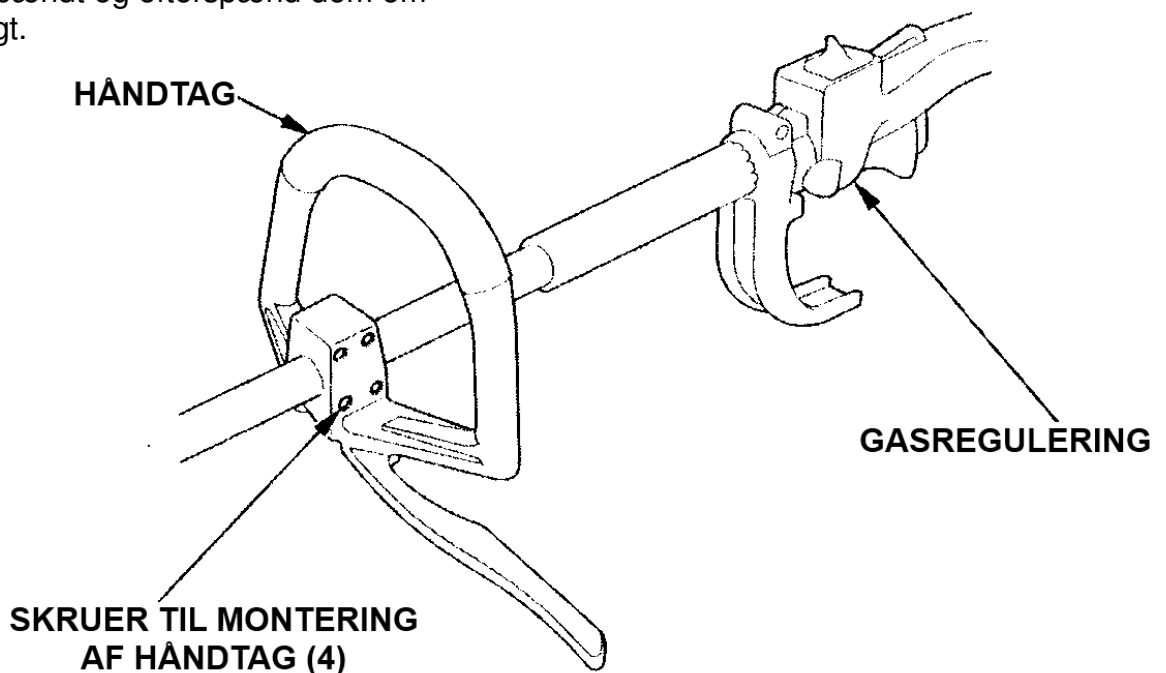

## 6. START AF MOTOREN

---

### ADVARSEL:

- Udstødningssgas indeholder giftig kulilte. Lad aldrig motoren køre i lukkede rum. Forvis dig om, at der er tilstrækkelig ventilation.
- Start motoren på et sted, hvor der ikke er andre personer, kæledyr og bygninger i nærheden. Forvis dig om, at der ikke er nogen hindringer på området, hvor der skal arbejdes.

### BEMÆRK:

- Start aldrig motoren, mens klippeudstyret rører jorden eller nogen anden forhindring. Græstrimmeren/buskrydderen kan foretage en uventet bevægelse, der kan forårsage skader på dine ben mv.

### OBS:

- Placer græstrimmeren/buskrydderen på et sted fri for hindringer og forvis dig om, at klippeudstyret ikke er i kontakt med jorden og andre materialer.
1. Skub tændingskontakten tilbage i kørestillingen.

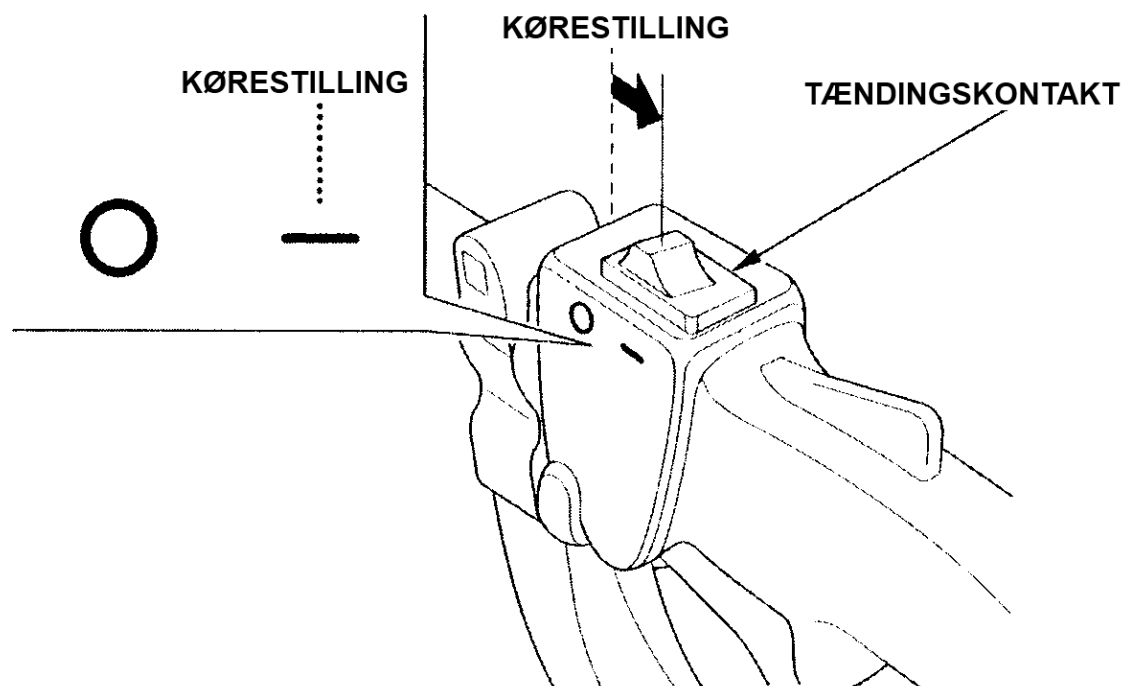

2. For at starte en kold motor, luk chokeren.

For at starte en varm motor, lad chokeren være åben.

**OBS:**

- Anvend aldrig chokeren, når motoren er varm og lufttemperaturen er høj.

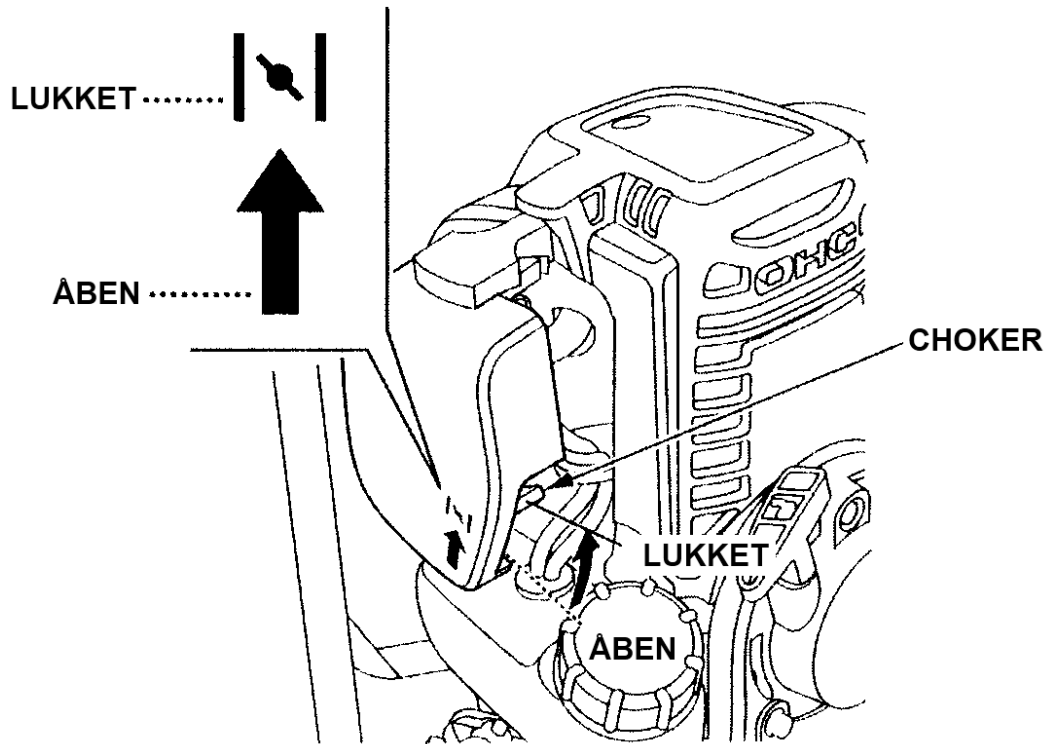

3. Tryk nogle gange på benzinpumpen, indtil du kan se benzinen flyder gennem returslangen (den gennemsigtige slange).

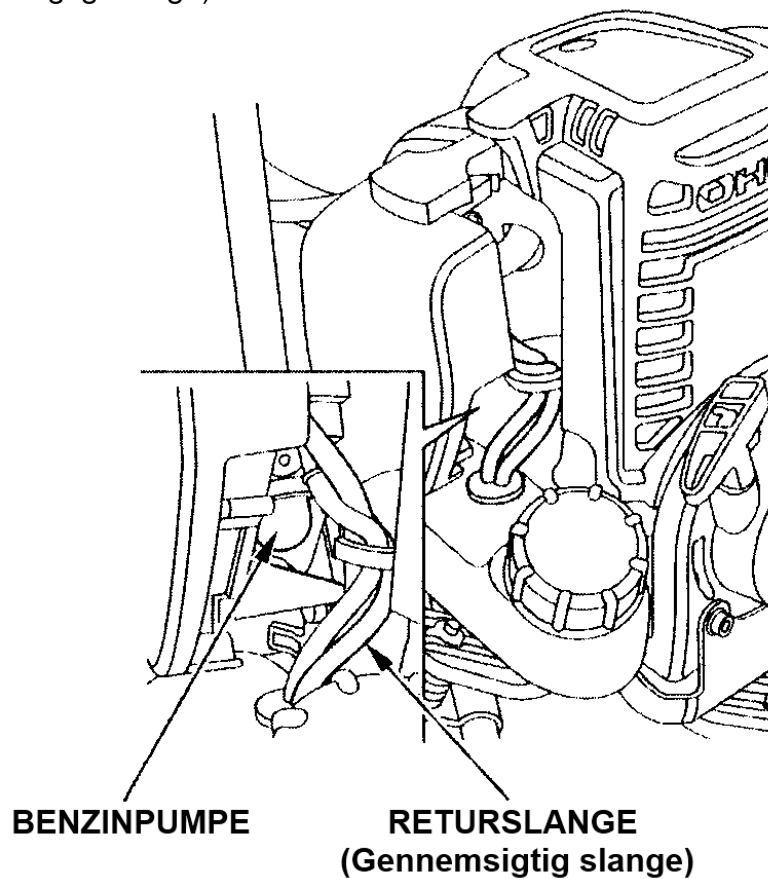

## 6. START AF MOTOREN

- Træk i starthåndtaget indtil du mærker modstand, mens du står med den ene fod på bærerammen, har fast i bærerammen med den anden hånd og træk derefter hurtigt til. Lad starthåndtaget glide langsomt retur i rekylstarteren.

### BEMÆRK:

- Lad aldrig starthåndtaget fare tilbage mod motoren. Før håndtaget langsomt tilbage med hånden, for at undgå skader på rekylstarteren.
- Rekylstarteren vil blive beskadiget, hvis der trækkes i starthåndtaget, mens motoren er i gang.

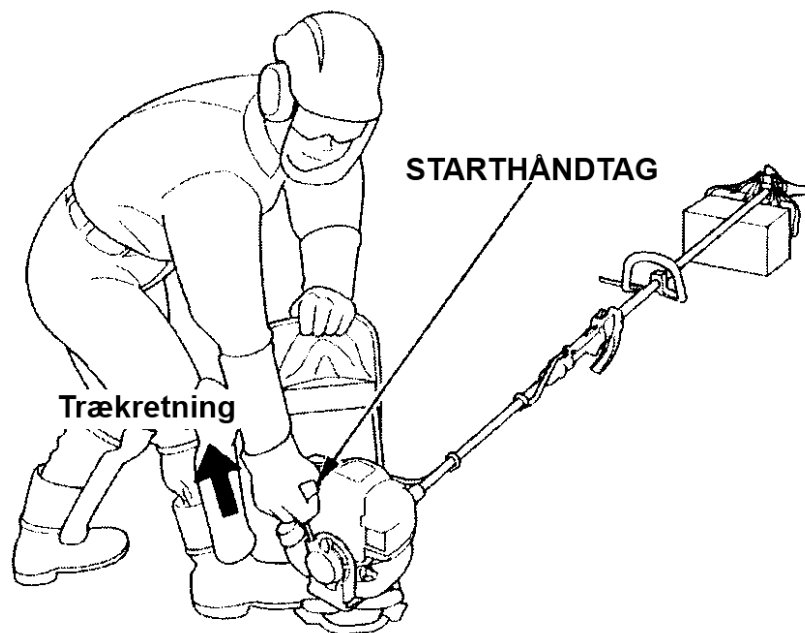

- Hvis chokeren har været anvendt til start af motoren (lukket), åbnes den gradvist efterhånden som motoren varmer op.

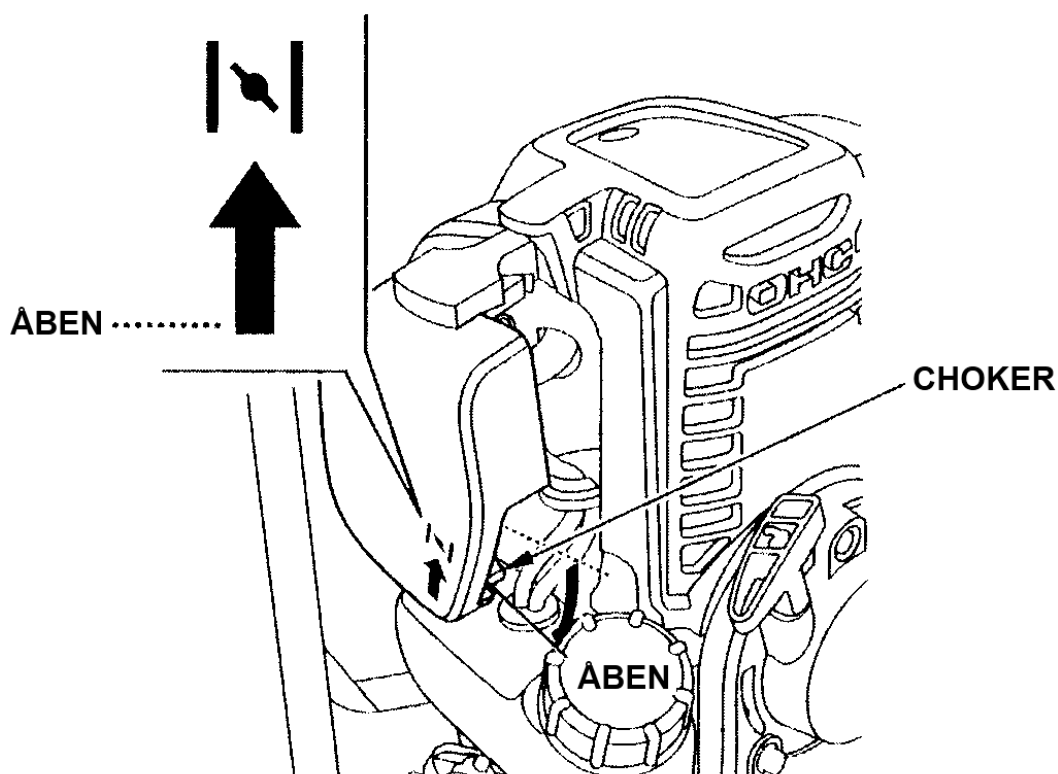

### Anvendelse af græstrimmeren/buskrydderen i stor højde

Ved anvendelse af græstrimmeren/buskrydderen i store højder vil benzin/luftblandingen blive for fed. Ydelsen fra motoren vil mindskes og benzinforsøget vil øges. En meget fed benzinblanding vil sode tændrøret og gøre start af motoren vanskelig. Anvendelse af græstrimmeren/buskrydderen i større højde end den er indstillet til vil også øge forureningen fra motoren.

Anvendelse i store højder kan forbedres ved ændringer i karburatoren. Hvis du altid skal anvende græstrimmeren/buskrydderen i højder over 1.500 mtr. over havets overflade, bør din autoriserede Honda forhandler udføre denne modifikation. Motoren vil under drift i stor højde med korrekt modifikation af karburatoren, overholde alle forureningskrav gennem dens levetid.

Selv med korrekt karburatorindstilling vil motorens ydelse mindskes med ca. 3,5 % for hver 300 mtr. højden øges. Ydelsen vil dog være større end uden eventuel modifikation.

#### **BEMÆRK:**

- Når karburatoren er modificeret til drift i stor højde, vil benzin/luftblandingen blive for mager ved drift i lavere højde. Drift med motoren i højder under 1.500 mtr. vil resultere i mindsket ydelse, overophedning og muligvis alvorlige skader på motoren, grundet en for mager benzin/luftblanding. Til drift i lavere højder, bør din autoriserede Honda forhandler justere karburatoren tilbage til fabriksindstillingen.

## 7. ANVENDELSE

---

Læs og forstå sikkerhedsinstruktionerne på siderne 6 til 15 inden anvendelse af græstrimmeren/buskrydderen.

Hvis du bemærker nogen unormale lyde, lugte, vibrationer eller andre usædvanlige signaler, skal motoren stoppes omgående og du bør kontakte din autoriserede Honda forhandler.

### Tag græstrimmeren/buskrydderen på ryggen:

Inden græstrimmeren/buskrydderen tages på ryggen, skal motoren startes efter retningslinierne på side 34 og motoren skal varmes op. Forvis dig om, at tomgangen er stabil og klippeudstyret (trimmerhoved eller ståklinge) ikke roterer.

Tag græstrimmeren/buskrydderen på ryggen, som beskrevet nedenfor.

Bemærk at beskrivelsen er ved anvendelse af græstrimmeren/buskrydderen på højre side.

På græstrimmeren/buskrydderen er det muligt at skifte så den er på venstre side af brugeren.

Kontakt din autoriserede Honda forhandler.

### ADVARSEL:

- **Når græstrimmeren/buskrydderen tages på ryggen, pas på ikke at berøre gasreguleringen ved en fejltagelse. Hvis gasreguleringen påvirkes ved fejl, vil klippeudstyret begynde at rotere og kan forårsage personskader. Tilsvarende hvis klippeudstyret begynder at rotere og rammer jorden kan græstrimmeren/buskrydderen komme ud af kontrol og derved forårsage personskader.**

1. Hold fast i håndtaget på rigrøret med venstre hånd og kom højre skulderstrop op på din højre skulder med højre hånd.



2. Hold derefter fast i håndtaget på rigrøret med højre hånd og tag venstre skulderstrop op på din venstre skulder med venstre hånd.

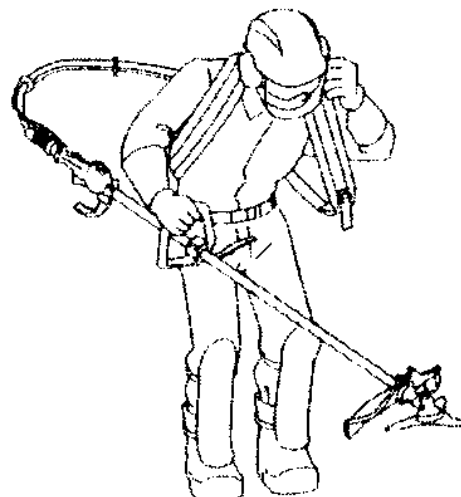

3. Efter græstrimmeren/buskrydderen er oppe på skuldrene luk spændet i selen i taljen.

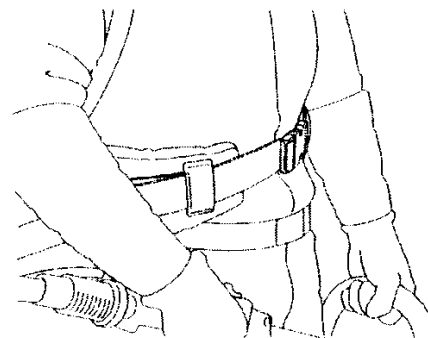

4. Justér længden på skulderstropperne, så pladen på bærerammen ligger fast ind mod din ryg og vægten af græstrimmeren/buskrydderen er ligeligt fordelt på begge skuldre.

Justér bæreselen på dine skuldre og brystkasse og derefter spændes selen omkring taljen ind så græstrimmeren/buskrydderen sidder tæt ind til din krop.

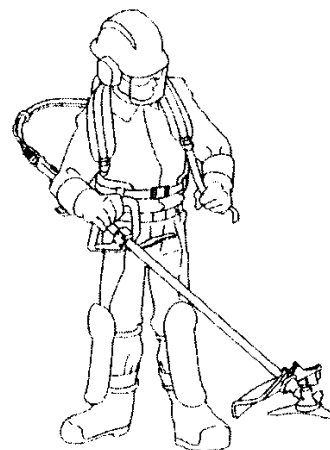

**JUSTERING AF SKULDERSTROPPER**

**STRAMME**

**LØSNE**

**STRAMME**

**LØSNE**

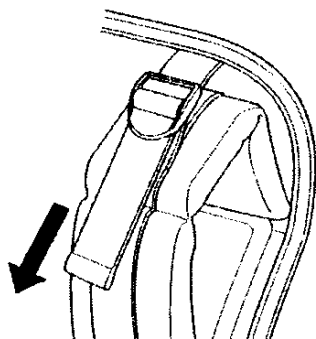

Træk ned

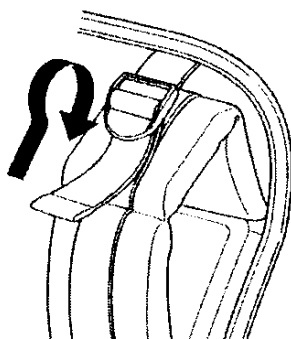

Skub op på den nederste del

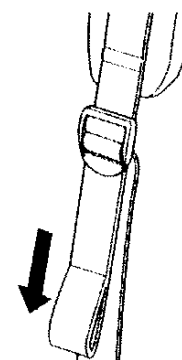

Træk ned

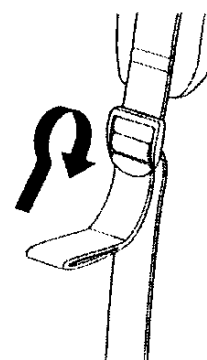

Skub op på den nederste del

**JUSTERING AF SELEN VED TALJEN**

**STRAMME**

**LØSNE**

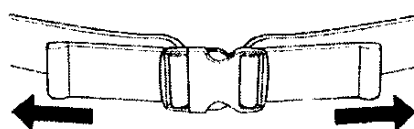

Træk i begge sider

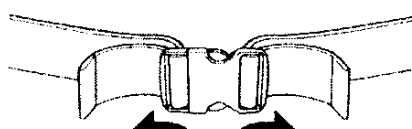

Skub ind i begge sider

## 7. ANVENDELSE



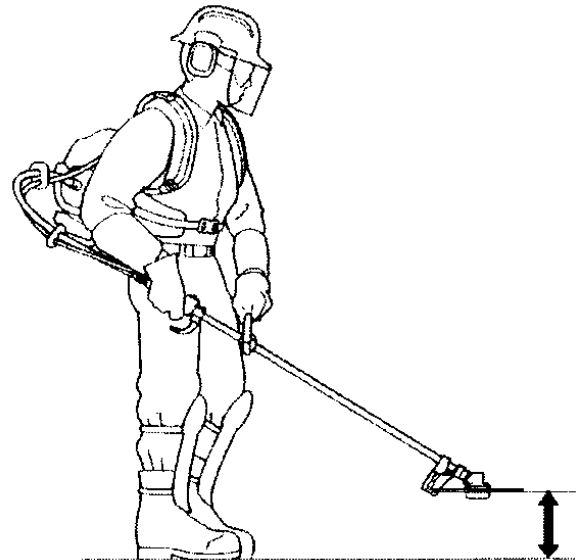

5. Hold fast i håndtaget på rigrøret med venstre hånd og i håndtaget ved gasreguleringen med højre hånd, mens klippeudstyret holdes fri af jorden.

Klippeudstyrets afstand til jorden, bør være:  
0 ~ 30 cm. ved anvendelse af et trimmerhoved  
og 10 ~ 30 cm. ved brug af en stålklinge.

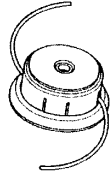

Anvendelse af klippeudstyr:

- For at opnå størst mulige effektivitet, vælg det bedst egnede klippeudstyr i forhold til længden på græsset og øvrige forhold på området, som skal ryddes.

Trimmerhoved med nylonline (halvautomatisk)		Rydning og rengøring af lavt græs 
Stålklinge (3-bladet)		Rydning store områder med græs og højt græs 

- Din græstrimmer/buskrydder er ikke designet til at save store buske ned med.



**Almindelig anvendelse:**

- Hold græstrimmeren/buskrydderen i korrekt position. Hold fast med begge hænder i henholdsvis håndtaget på rigrøret og i håndtaget ved gasreguleringen.

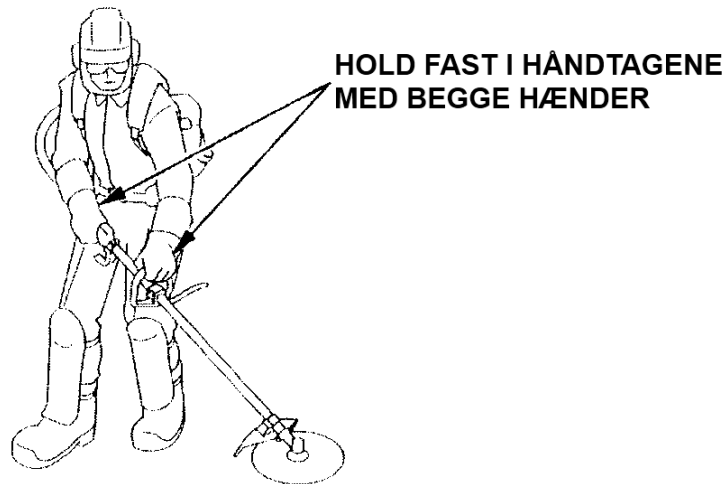

- Anvend græstrimmeren/buskrydderen, ikke ved brug af dine arme, men ved hjælp af sving i taljen, så klippeudstyret svinger i en ensartet bue fra højre til venstre. Hold græstrimmeren/buskrydderen så du kan skifte din vægt fra højre fod til venstre fod sikkert og problemfrit og gå frem med små skridt.
- Når græstrimmeren/buskrydderen anvendes på en jævn skråning, stå fornedet på skråningen. På en stejl skråning er der risiko for du kan glide og miste balancen. Anvend om muligt aldrig græstrimmeren/buskrydderen på stejle skråninger.

**BEMÆRK:**

- Vær opmærksom på hvor du træder. Anvend aldrig græstrimmeren/buskrydderen på steder med dårligt fodfæste og hvor der er risiko for, at du mister balancen.

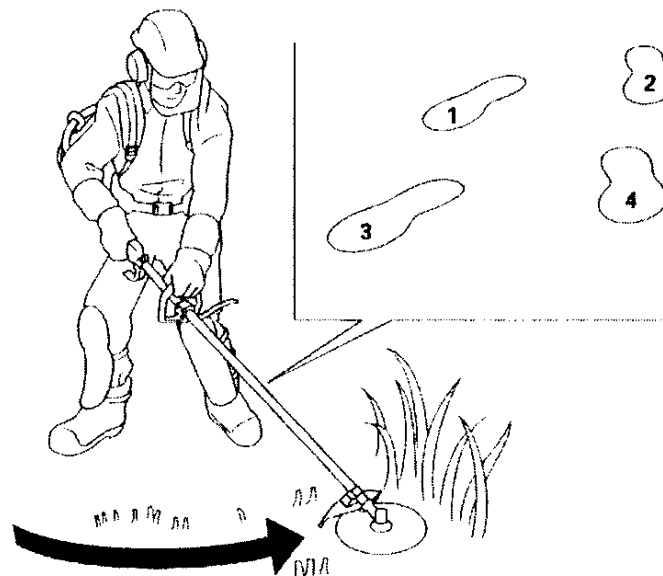

- Din græstrimmer/buskrydder er ikke designet til at save store buske ned med. Anvend aldrig græstrimmeren/buskrydderen som en beskærekniv.

## 8. STOP AF MOTOREN

---

1. Slip gasreguleringen.
2. Tryk tændingskontakten frem på stop.

### BEMÆRK:

- Husk at klippeudstyret fortsætter med at dreje rundt på grund af inertien en tid efter motoren er stoppet.

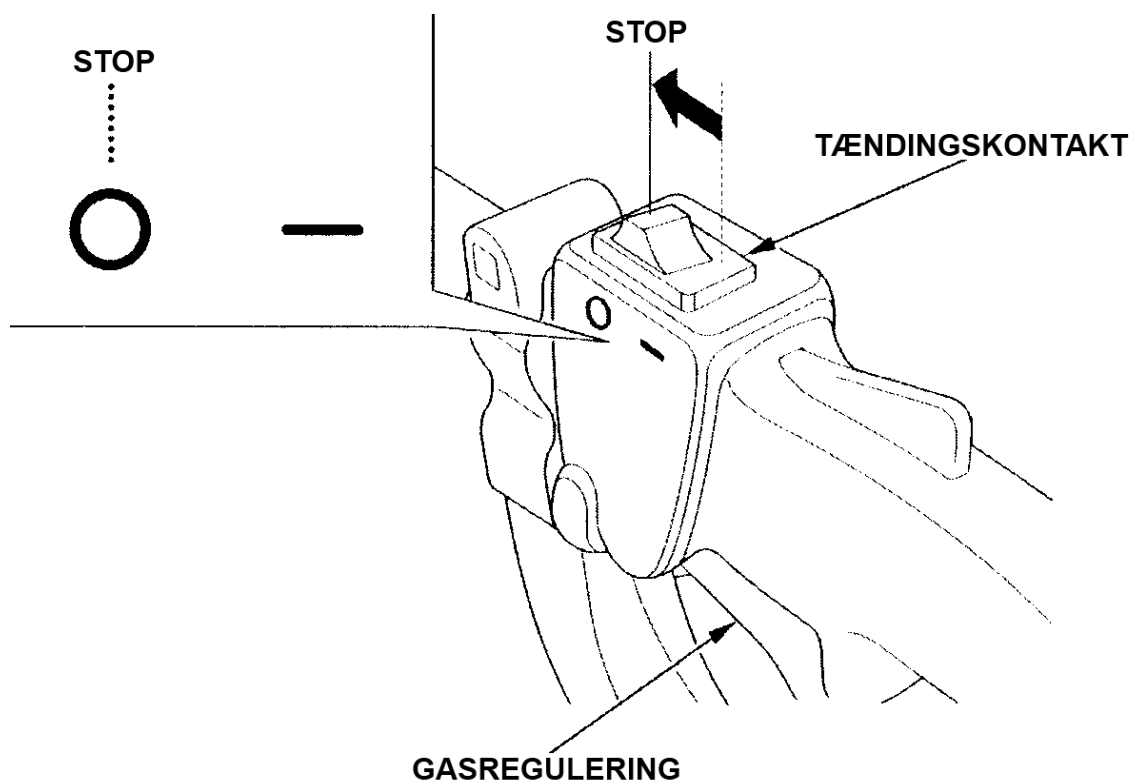

### OBS:

- Forvis dig om, at motoren er stoppet og klippeudstyret står stille inden du lægger græs-trimmeren/buskrydderen fra dig på jorden.

### **ADVARSEL:**

- **Inden udførelse af nogen form for vedligeholdelse, skal græstrimmeren/buskrydderen placeres på en plan, vandret flade med motoren stoppet og med tændrørshætten taget af for at sikre, at motoren ikke starter ved et uheld.**
- **Græstrimmeren/buskrydderen bør have service hos din autoriserede Honda forhandler, medmindre du har det nødvendige værktøj og den nødvendige mekaniske viden.**

### **BEMÆRK:**

- Anvend kun originale Honda reservedele til vedligeholdelse og service. Uoriginale reservedele af en anden kvalitet kan muligvis beskadige græstrimmeren/buskrydderen.

Periodisk kontrol og justering af Honda UMR435T er vigtig for at sikre maksimal ydelse og driftssikkerhed. Regelmæssig vedligeholdelse vil også forlænge græstrimmeren/buskrydderens levetid. De krævede serviceintervaller og arten af vedligeholdelsen er beskrevet i skemaet på den følgende side.

For at opnå længere levetid og større effektivitet, bør undersiden af beskyttelseskærmen holdes ren og fri for græsafklip ved, at den vaskes regelmæssigt med en vandslange og eventuelt også rengøres med en spartel eller en stålborste.

## 9. VEDLIGEHOJDELSE

### SERVICEMEM

<b>HYPPIGHED (3)</b> Regelmæssig vedligeholdelse udføres ved hver angiven måned eller driftstime afhængig af, hvad der kommer først.		Daglig	Efter første mdr. eller 10 timer	Hver 3. mdr. eller hver 25 timer	Hver 6. mdr. eller hver 50 timer	Hvert år eller hver 100 timer	Hvert andet år eller hver 300 timer	Se side
Motorolie	Kontrol	○						23
	Skift		○		○			46
Luftfilter	Kontrol	○						27
	Rengør			○ (1)				47
Tændrør	Rengør/ justér					○		52
	Skift						○	
Gaskabel	Kontrol	○						28, 54
Klippeudstyr (Udskift om nødvendigt)	Kontrol	○						30
Beskyttelseskærm	Kontrol	○						32, 50
Kølefinner	Kontrol				○			59
Bolte og møtrikker (Efterspænd om nødvendigt)	Kontrol	○						33
Fleksibel aksel	Kontrol/ smør (4)		Hvert år eller efter 30 timer					56
Sele ved talje	Kontrol	○						29
Benzintank	Rengør					○		61
Benzinfilter	Kontrol					○		60
Koblingsbakker & tromle	Kontrol (4)				○ (2)			—
Gearhus	Smør		Hvert år eller efter 30 timer (2)					—
Tomgang	Kontrol/ justér					○ (2)		—
Ventilspillerum	Kontrol/ justér					○ (2)		—
Forbrændingskammer	Rengør		Efter hver 300 timer (2)					—
Benzinslanger	Kontrol		Hvert 2. år (Udskift om nødvendigt) (2)					—

#### OBS:

- (1) Renses oftere under støvede forhold.
- (2) Disse punkter bør udføres af din autoriserede Honda forhandler, medmindre du har det rigtige værktøj og mekanisk kunnen. Se Honda's værkstedshåndbog.
- (3) Anvend timer i drift for korrekt service intervaller.
- (4) Disse forbrugsstoffer bør udskiftes selv efter kort tid om nødvendigt.

**VÆRKTØJ**

Værktøjet, som leveres med græstrimmeren/buskrydderen, kan anvendes til udførelse af nogle forskellige servicepunkter, simple justeringer og reparationer.

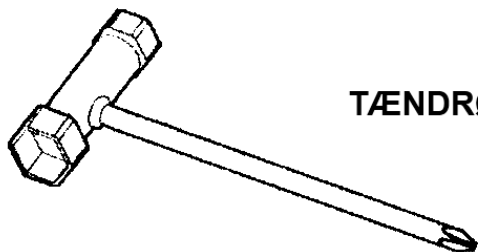
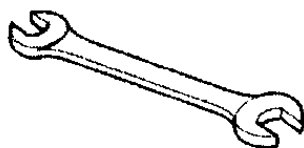
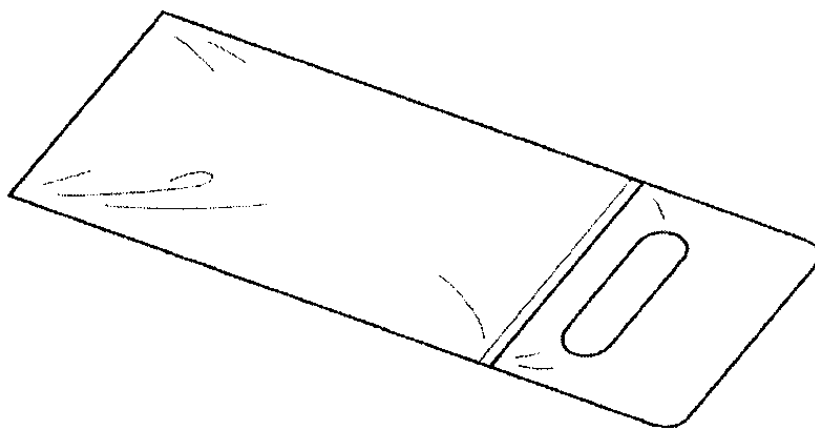
**TÆNDRØRSNØGLE****8 x 10 mm. GAFFELNØGLE****5 mm. UNBRAKONØGLE****4 mm. UNBRAKONØGLE****VÆRKTØJSPOSE**

## 9. VEDLIGEHOLDELSE

### 1. MOTOROLIESKIFT

#### BEMÆRK:

- Hvis motoren har kørt, vil motoren, lydpudden og motorolien være meget varme og forbliver varme en tid efter motoren er stoppet. Undgå forbrændinger, vent indtil motoren er kølet ned før skift af motorolien.

#### OBS:

- Olieaftapning foretages, mens motoren stadig er lidt varm, for at sikre hurtig og fuldstændig tømning.
1. Kontroller at tankdækslet er spændt korrekt.
  2. Skru olieproppen/pinden af og aftap olien i en passende beholder ved at vippe motoren, så påfyldningshullet vender nedad.
  3. Fyld op med den anbefalede motorolie (se side 24) og kontroller olieniveauet (se side 23).
  4. Monter olieproppen/pinden.

**MOTOROLIE INDHOLD: 0,10 ltr.**

Vask dine hænder med vand og sæbe efter at have arbejdet med brugt motorolie.

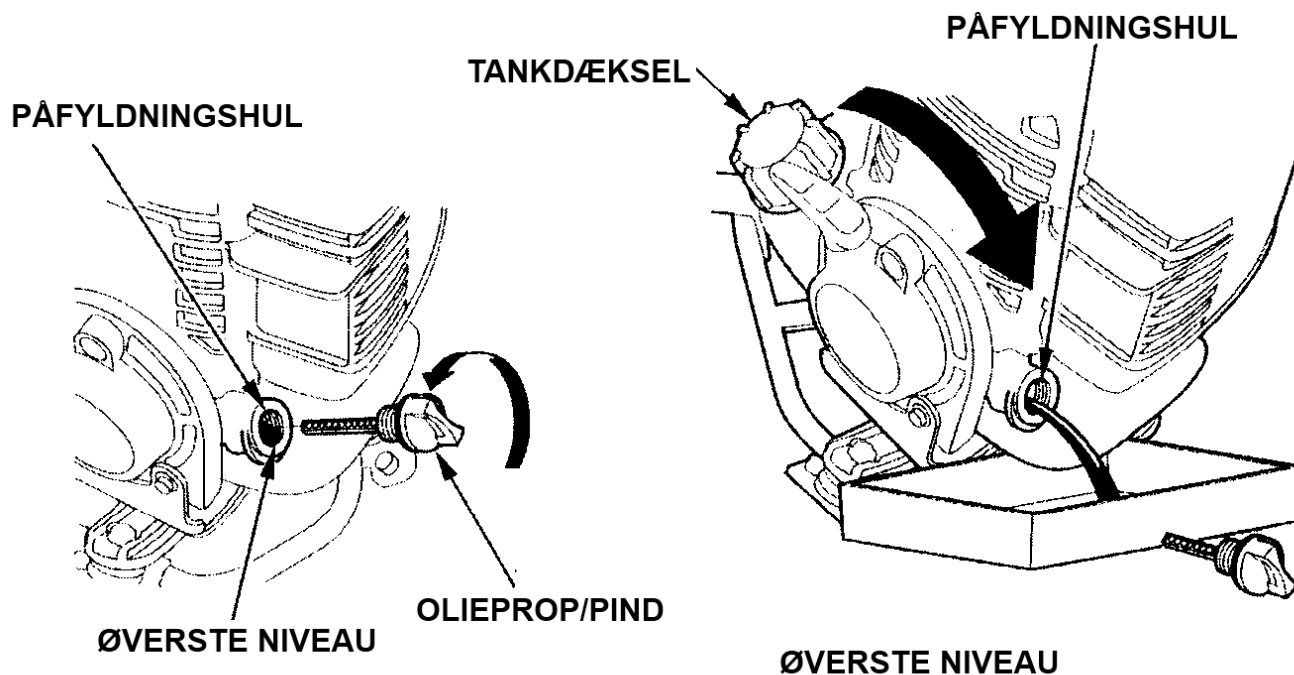

#### OBS:

- Skil dig af med den brugte motorolie på en miljømæssig, forsvarlig måde. du kan eventuelt hælde motorolien tilbage i en beholder, der kan lukkes, og aflevere den hos din lokale benzinforhandler. Undlad at smide beholderen væk sammen med dit almindelige affald eller at hælde olien ud på jorden.

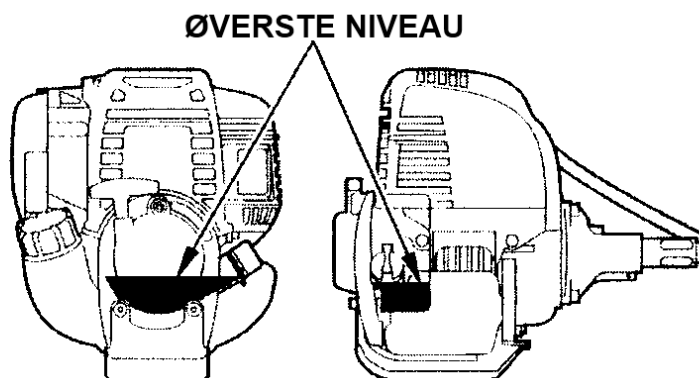

## 2. VEDLIGEHOLDELSE AF LUFTFILTER

Et snavset luftfilter vil hindre luftstrømmen til karburatoren. For at modvirke karburatorfejl, rens luftfiltret jævnligt. Rens luftfiltret oftere, når græstrimmeren/buskrydderen bruges i meget støvede områder.

### ADVARSEL:

- **Brug aldrig benzin eller anden brandfarlig væske til at rens luftfiltret med. Det kan forårsage brand og eksplosion.**

### BEMÆRK:

- Lad aldrig motoren køre uden luftfilter. Det vil forårsage kraftig slitage på motoren.
1. Luk chokeren.
  2. Tag luftfilterdækslet af ved at trykke på låsetappene på toppen af luftfilterdækslet sammen og hægt dækslet af de to nederste tappe.
  3. Vask luftfiltret i varmt sæbevand og skyl det grundigt eller rens det i en ikke brandfarlig rensesvæske. Lad filtret tørre godt.
  4. Dyp luftfiltret i ren motorolie og pres overskydende olie ud.
  5. Monter luftfiltret igen.
  6. Monter luftfilterdækslet igen ved at hægte det fast i de nederste tappe og fastgøre dækslet med låsetappene foroven.

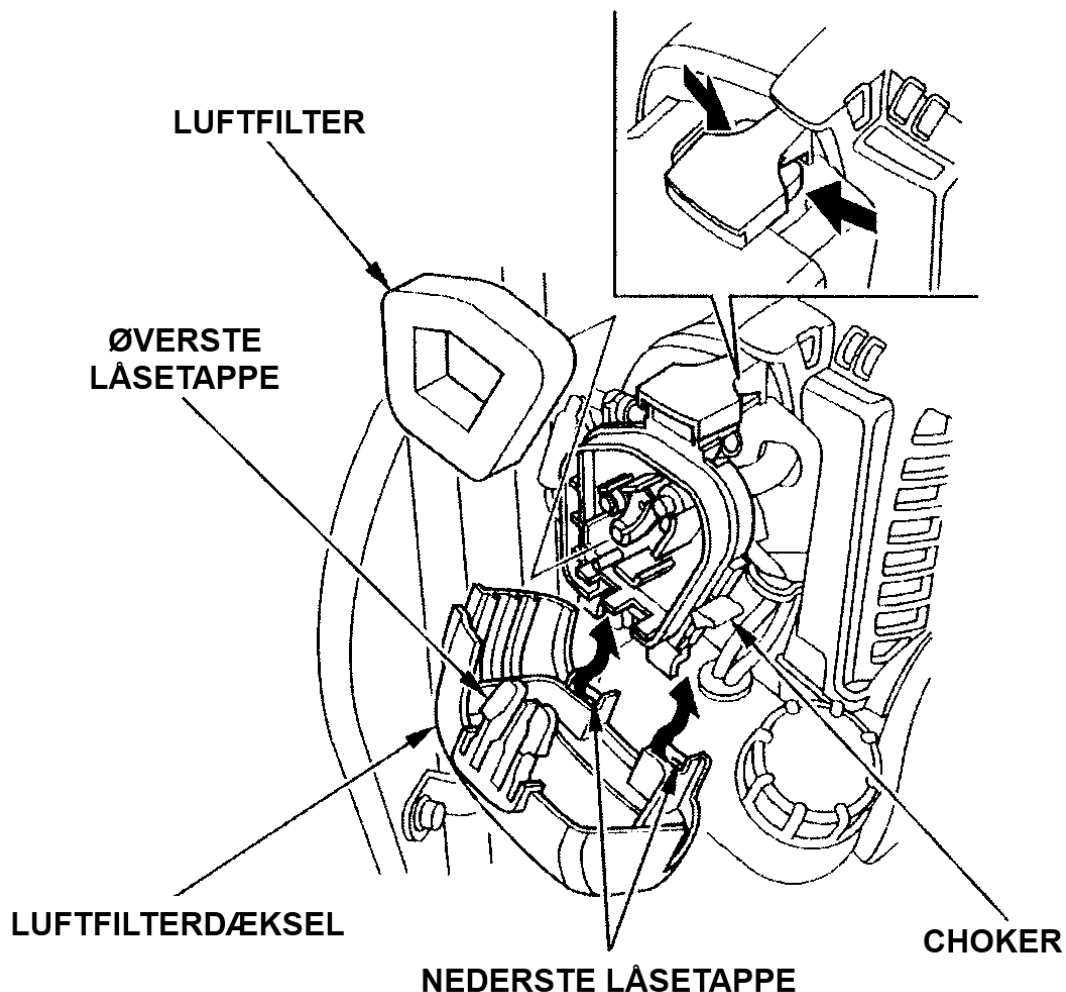

## 9. VEDLIGEHOLDELSE

---

### 3. UDSKIFTNING AF KLIPPEUDSTYR

Trimmerhoved:

#### ADVARSEL:

- Undgå alvorlige personskader, tag tændrørshætten af for at undgå uventede start af motoren.
- Anvend kun originale Honda trimmerhoveder.

#### BEMÆRK:

- Bær arbejdshandsker til beskyttelse af dine hænder, når du arbejder med trimmerhovedet.
1. Stop motoren og tag tændrørshætten af.
  2. Kom den 4 mm. unbrakonøgle helt ind i låsehullet på gearhuset, for at akslen ikke skal dreje rundt.

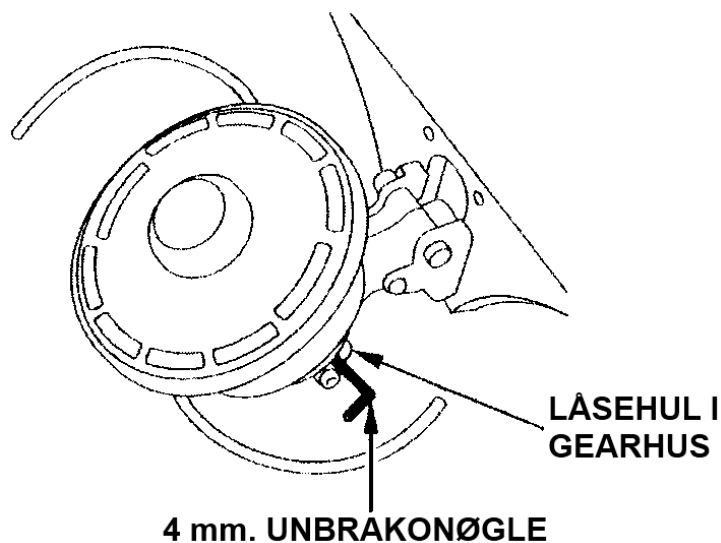

3. Drej hele trimmerhovedet med uret for at afmontere hovedet fra gearhuset. Udsift trimmerhovedet med et nyt.

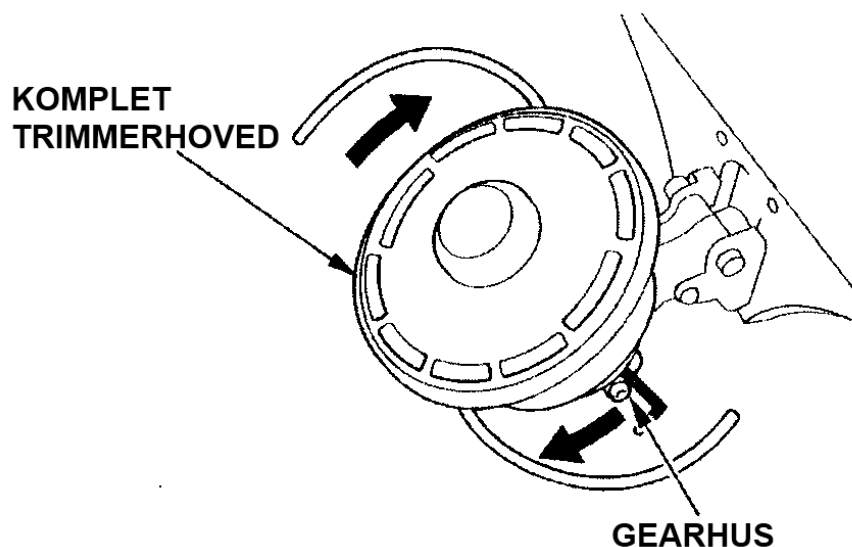

Fremføring af trimmertråd på det halvautomatiske trimmerhovedet er beskrevet på side 30.



**Stålklinge:****ADVARSEL:**

- Undgå alvorlige personskader, tag tændrørshætten af for at undgå uventede start af motoren.
- Anvend kun originale Honda stålklinger.

**BEMÆRK:**

- Bær arbejdshandsker til beskyttelse af dine hænder, når du skifter stålklinger.
1. Monter plastiskinnen (som blev leveret med stålklingen) på kanten af stålklingen, som sikkerhed og beskyttelse.
  2. Kom den 4 mm. unbrakonøglen (leveret med græstrimmeren/buskrydderen) helt ind i låsehullet i gearhuset.
  3. Drej stålklingen rundt indtil du mærker unbrakonøglen kommer helt ind i låseringen. Kontroller at stålklingen ikke kan dreje rundt. Akslen og låsemøtrikken, der holder stålklingen, har linksgevind. Forvis dig om, at unbrakonøglen bliver i hullet, drej låsemøtrikken løs (drej med uret). Læg mærke til rækkefølgen på delene og hvilken vej de vender.
  4. Montering sker i omvendt rækkefølge af adskillelsen. Forvis dig om, at du monterer stålklingen med skæret i omløbsretningen. Spænd låsemøtrikken med et moment på 2,5 kgm.

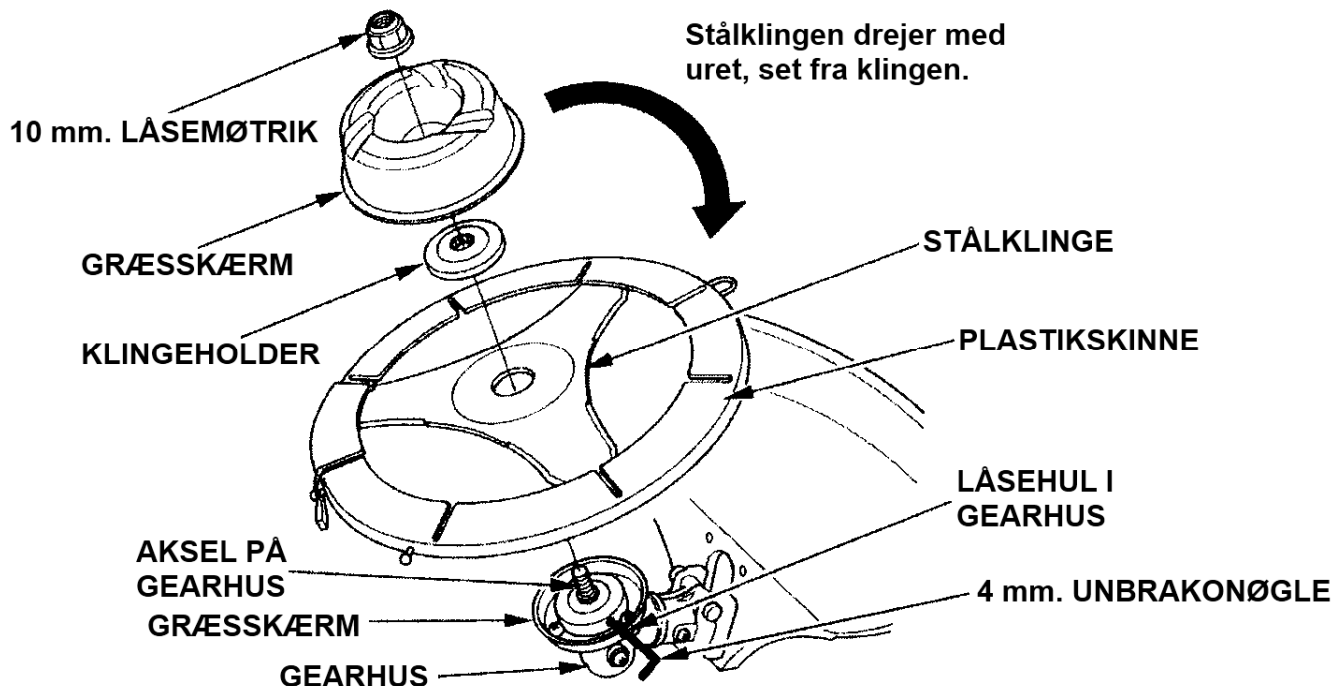

- Efter tilspænding af låsemøtrikken, drej stålklingen rundt med hånden og kontroller at klingen er korrekt centreret. Kontroller også, at stålklingen ikke er excentrisk og berører noget, når den drejes rundt.

## 9. VEDLIGEHOLDELSE

### 4. UDSKIFTNING AF BESKYTTELSESSKÆRM

#### ADVARSEL:

- Monter altid beskyttelsesskærmen korrekt for at beskytte dig selv mod genstande, der kastes ud fra klippeudstyret.

#### BEMÆRK:

- Bær arbejdshandsker til beskyttelse af dine hænder, når du arbejder omkring klippeudstyret.

#### Monteringsstilling for beskyttelsesskærm

##### Når trimmerhoved er monteret:

Placer pladen så hullerne A og B vender op ad. Derefter skubbes pladen frem, så de 4 huller i pladen passer ud for hullerne 1, 2, 3 og 4 i beskyttelsesskærmen, hvorefter skærmen spændes fast de fire 5 x 20 unbrakobolte.

##### Når stålklinge er monteret:

Placer pladen så hullerne C og D vender op ad. Derefter skubbes pladen frem, så de 4 huller i pladen passer ud for hullerne 3, 4, 5 og 6 i beskyttelsesskærmen, hvorefter skærmen spændes fast de fire 5 x 20 unbrakobolte.

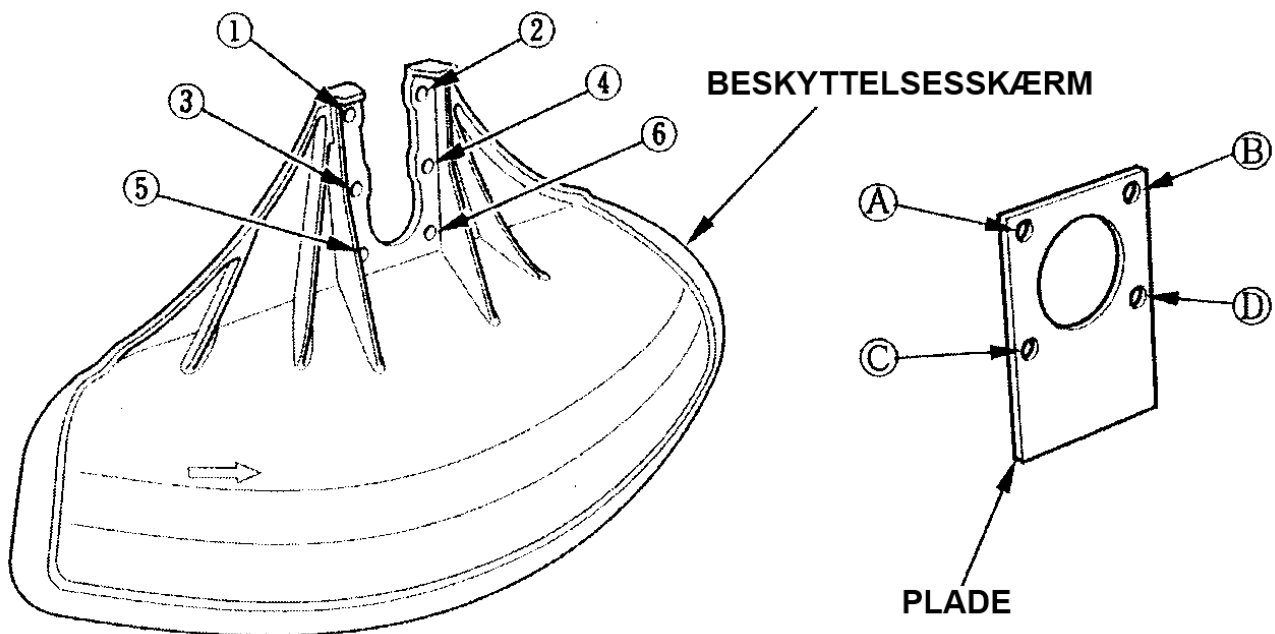

Spænd unbrakoboltene fast.  
Tilspændingsmoment: 0,53 kgm.

Når trimmerhoved skal monteres:

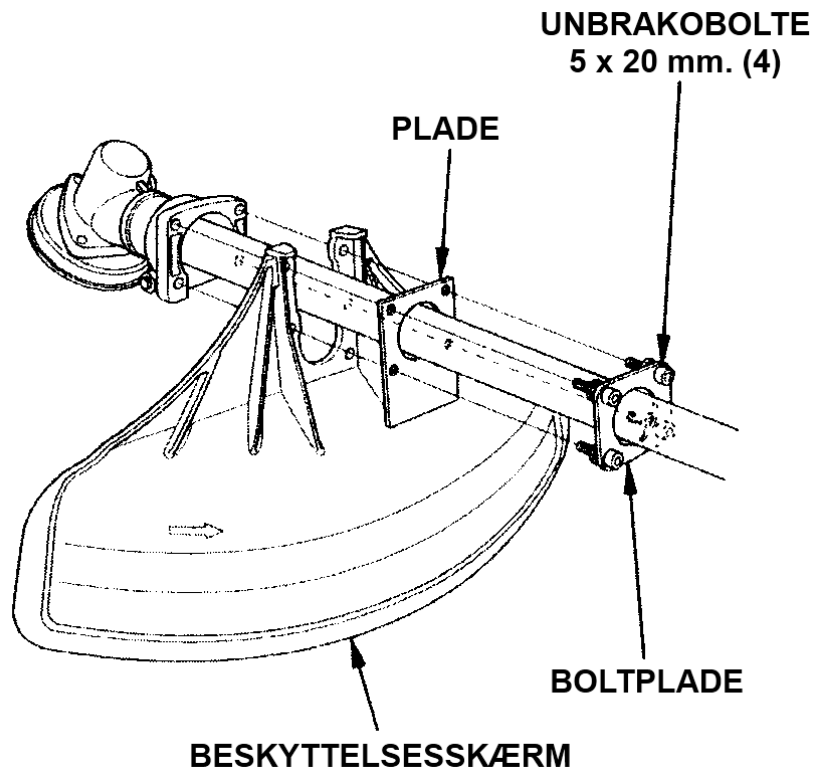

Når stålklunge skal monteres:

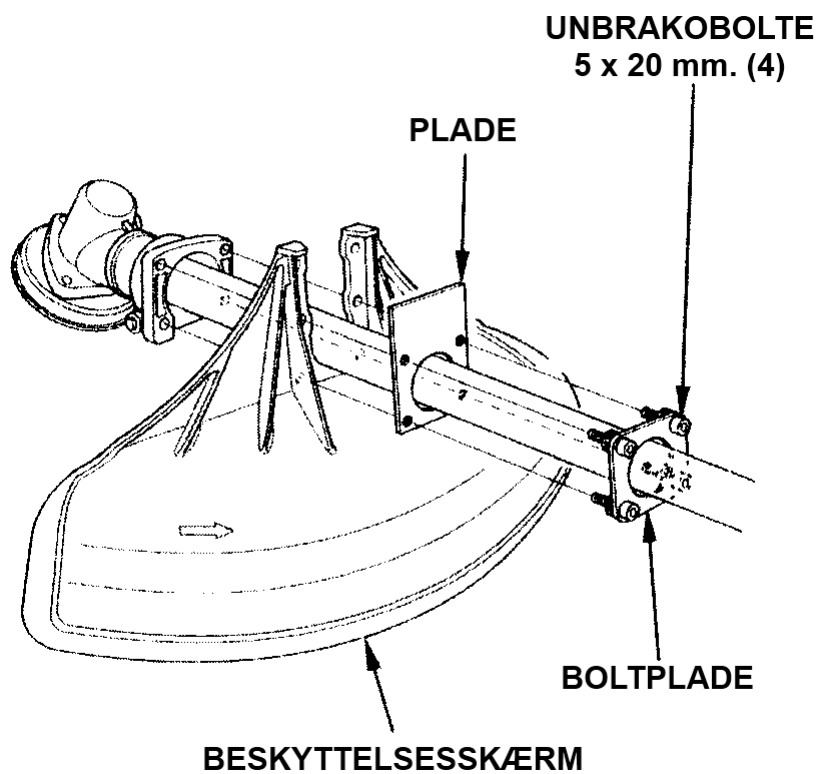

## 9. VEDLIGEHOLDELSE

### 5. VEDLIGEHOLDELSE AF TÆNDRØR

#### Anbefalede tændrør: CRM5H (NGK)

For at sikre korrekt motordrift, skal elektrodeafstanden på tændrøret være korrekt og tændrøret fri for koksaflejringer.

#### ADVARSEL:

- Hvis motoren lige har kørt, vil lydporten være meget varm. Undgå at berøre lydporten.

#### BEMÆRK:

- Anvend aldrig tændrør med forkert glødetal.
1. Skru den 5 mm. unbrakobolt i blæserhuset løs med en unbrakonøgle og tag blæserhuset af.
  2. Tag tændrørshætten af og anvend en korrekt størrelse tændrørsnøgle til at skrue tændrøret ud med.

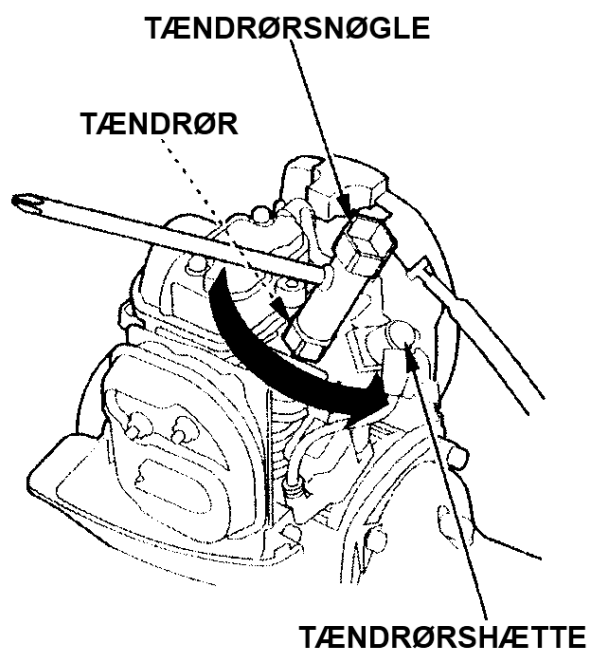
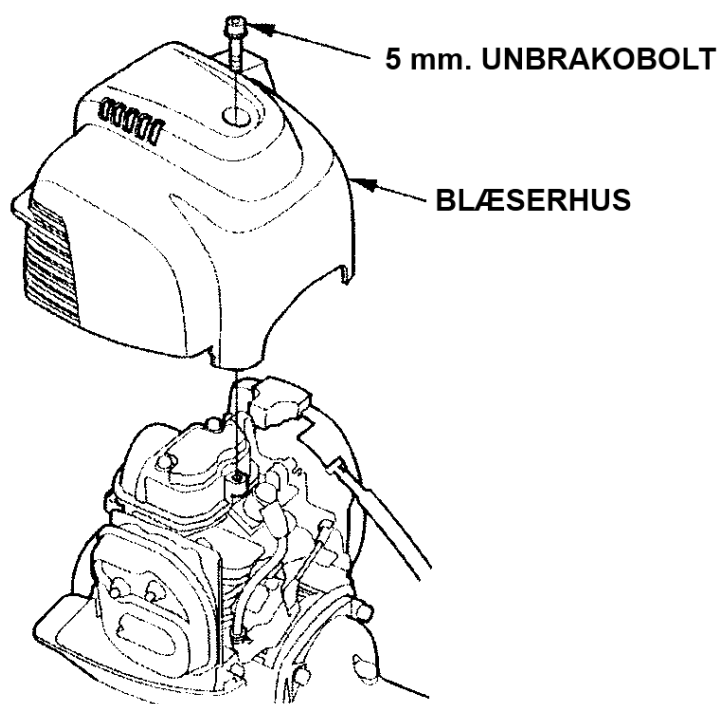

3. Undersøg tændrøret. Smid det væk, hvis porcelænet er krakeleret eller revnet. Hvis tændrøret kan bruges igen, renses det med en stålbørste.

4. Mål elektrodeafstanden med en tændrørssøger.  
Justér afstanden ved at bøje sideelektroden.  
Elektrodeafstanden bør være 0,6 ~ 0,7 mm.

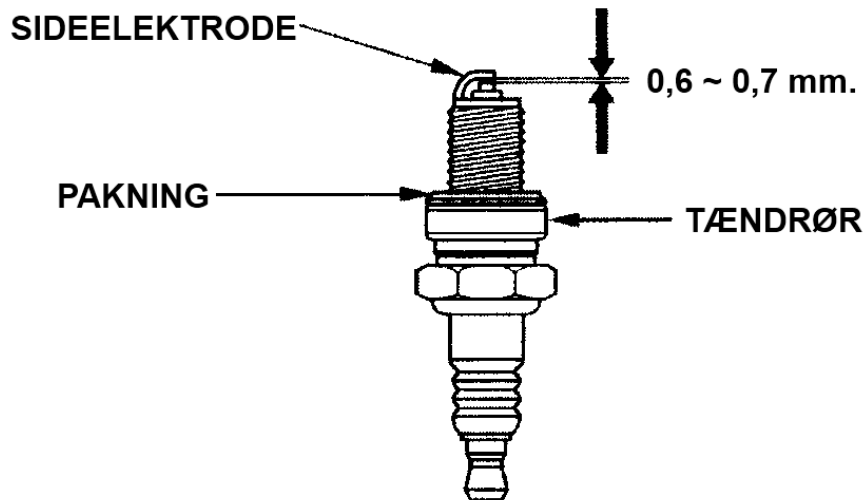

5. Kontroller om pakningen på tændrøret er i orden, skru tændrøret i med hånden, for at undgå at skrue det skævt i gevindet.  
6. Efter tændrøret er skruet i med hånden spændes det fast med tændrørsnøglen for at tætte pakningen.

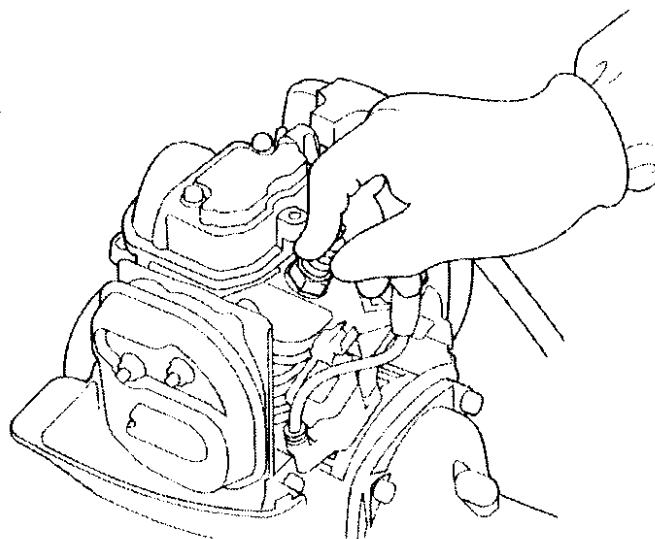

**OBS:**

- Efter et nyt tændrør er monteret med hånden, spændes det  $\frac{1}{2}$  omgang yderligere for at tætte pakningen.  
Hvis et tidligere anvendt tændrør bruges igen, spændes det kun  $\frac{1}{8}$  ~  $\frac{1}{4}$  omgang for at tætte pakningen.

**BEMÆRK:**

- Tændrøret skal spændes korrekt, et tændrør, der ikke er spændt tilstrækkeligt, kan blive meget varmt og kan beskadige motoren.

7. Monter tændrørshætten.  
8. Monter blæserhuset og spænd den 5 mm. unbrakobolt fast med unbrakonøglen.

## 9. VEDLIGEHOLDELSE

### 6. KONTROL OG JUSTERING AF GASKABEL

Justér gaskablet, så det har korrekt frigang.

#### JUSTERING:

1. Luk chokeren.
2. Tag luftfilterdækslet af ved at trykke de to øverste låsetappe sammen og hægte dækslet af de to nederste låsetappe.

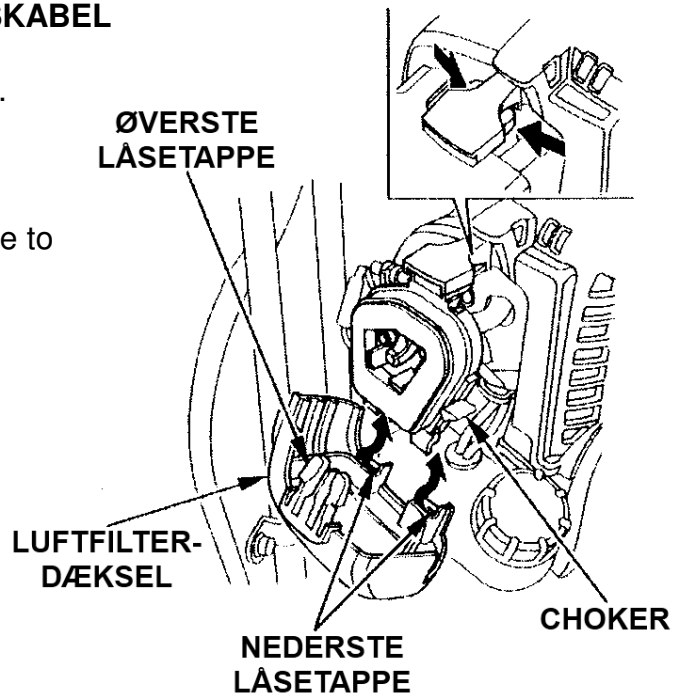

3. Placer græstrimmeren/buskrydderen så den fleksible akse danner et "U" med en diameter på 450 mm.
4. Skru låsemøtrikken løs.

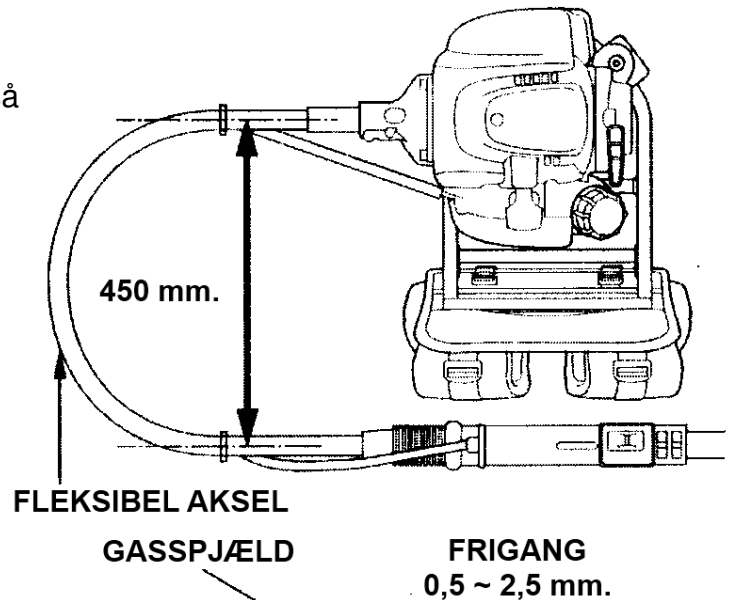

5. Mens græstrimmeren/buskrydderen holdes, som beskrevet under punkt 3, trækkes let i gaskablet og frigangen ved enden af kablet justeres til 0,5 ~ 2,5 mm. (Pas på ikke at beskadige gaskablet.)

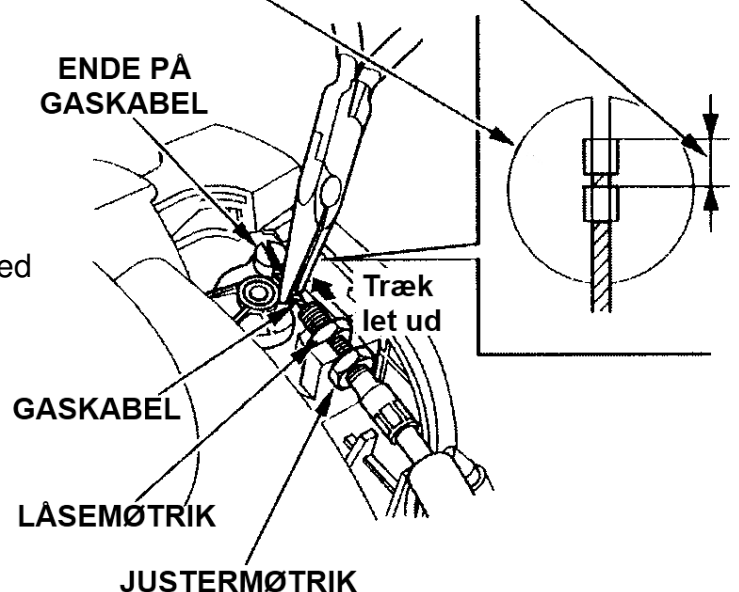

6. Spænd låsemøtrikken på gaskablet fast.
7. Anvend gasreguleringen nogle gange for at kontrollere, om der er frigang (f.eks. om gas-spjældet bevæger sig, når gasreguleringen bruges.)
  - Hold den fleksible aksel i en ret linie mellem motoren og gearhuset og kontroller virkningen af gasreguleringen (se side 22).
  - Bøj den fleksible aksel tilbage til et "U", som i trin 3 og kontroller igen om der er frigang.

Efter justeringen, kontroller at gasreguleringen virker korrekt.  
Kontakt om nødvendigt din autoriserede Honda forhandler.

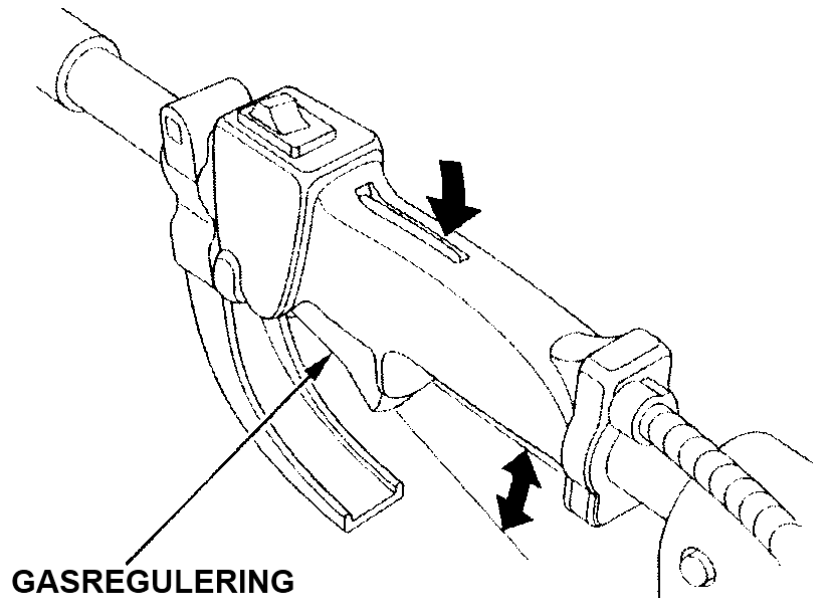

8. Monter atter luftfilterdækslet ved at hægte de nederste låsetappe fast og låse med de øverste tappe.

### BEMÆRK:

- Efter luftfilterdækslet har været taget af, bør du kontrollere, at det er monteret korrekt. Hvis luftfilterdækslet ikke monteres korrekt, kan det under drift, på grund af vibrationerne, falde af og der kan derved opstå fejl på motoren.
- Drift med motoren uden luftfilterdækslet monteret eller monteret forkert vil tillade snavs at komme ind i karburatoren, hvilket vil forårsage fejl på motoren.

## 9. VEDLIGEHOLDELSE

### 7. KONTROL OG SMØRING AF DEN FLEKSIBLE AKSEL

Den fleksible aksel er meget sårbar. Kontroller og smør akslen periodisk for at holde den i god stand og sikre en lang levetid.

#### Kontrol:

1. Ret den fleksible aksel ud og åben låsen på koblingshuset og tag den samlede aksel af motoren. Træk den indvendige aksel ud af det fleksible akselrør.
2. Fjern fedt, rust og andre fremmedlegemer fra akslen med en blød klud.

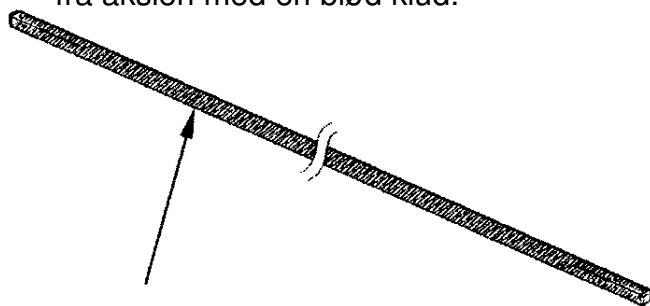

**INDVENDIG AKSEL**  
(Fjern fedt, rust og andre fremmedlegemer.)

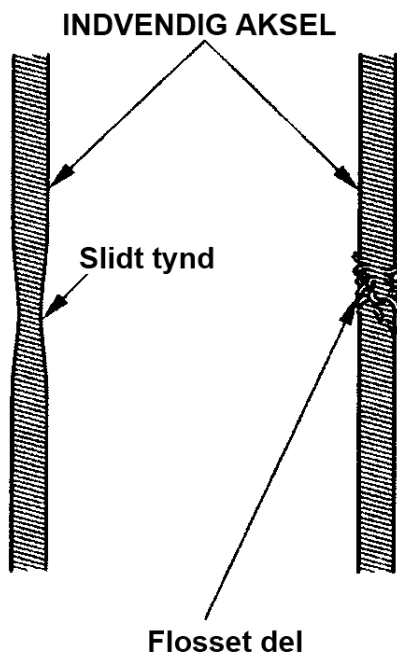
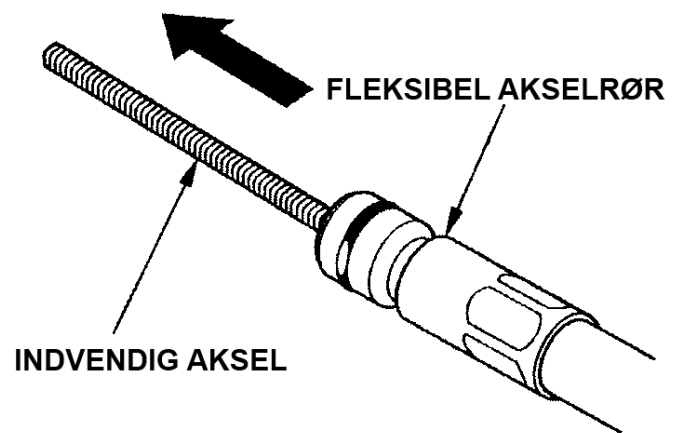
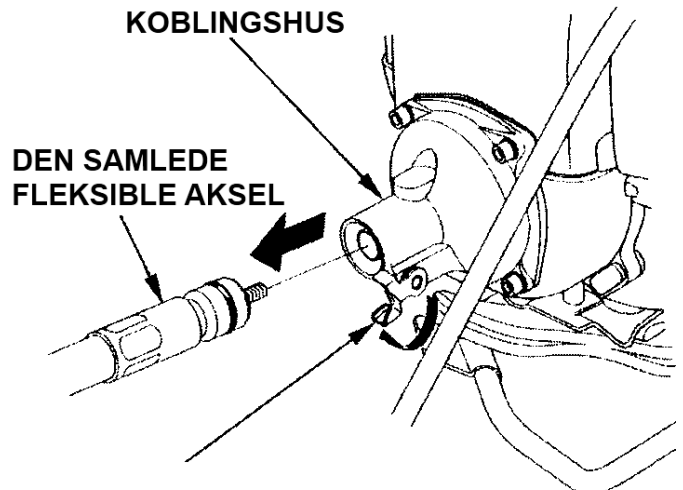

3. Kontroller om der er steder på den indvendige aksel, hvor den er slidt tynd eller hvor den er begyndt at flosse. Udskift akslen med en ny om nødvendigt.



4. Efter at have kontrolleret, at den indvendige aksel ikke er slidt tynd eller flosset, skal længden måles. Kontroller at længden er mellem 969 ~ 979 mm. Hvis målet er uden for specifikationen skal akslen udskiftes. Kontakt din autoriserede Honda forhandler for udskiftning.  
Standard længde på en ny aksel: 969 mm.

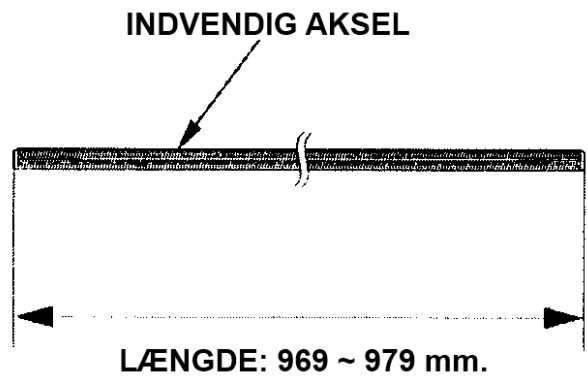

5. Smør hele den indvendige aksels overflade fra ende til ende med fedt. Skub akslen ind i det fleksible akselrør.

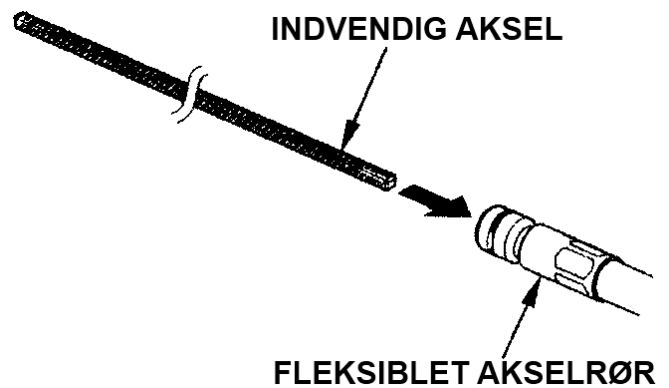

6. Mens du drejer den indvendige aksel med hånden, skubbes den i bund og kontroller samtidigt at klippeudstyret drejer med rundt.

7. Mens du drejer den indvendige aksel til den passer med modparten i koblingshuset, skubbes den samlede fleksible aksel ind i koblingshuset, mens låsen holdes åben. Skub den fleksible aksel helt i bund indtil låsen klikker.

- Efter smøring og kontrol af den fleksible aksel, start motoren (se side 34) og kontroller, at klippeudstyret drejer rundt uden problemer.  
Hvis der er nogen form for uregelmæssigheder kontakt din autoriserede Honda forhandler.

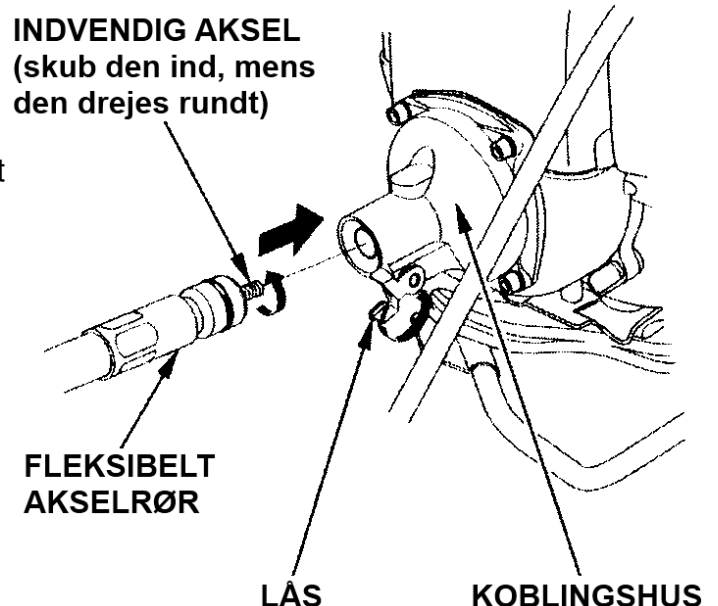

## 9. VEDLIGEHOLDELSE

### Smøring:

1. Ret den fleksible aksel ud og åben låsen på koblingshuset og tag den samlede aksel af motoren.
2. Træk den indvendige aksel ud det fleksible akselrør.

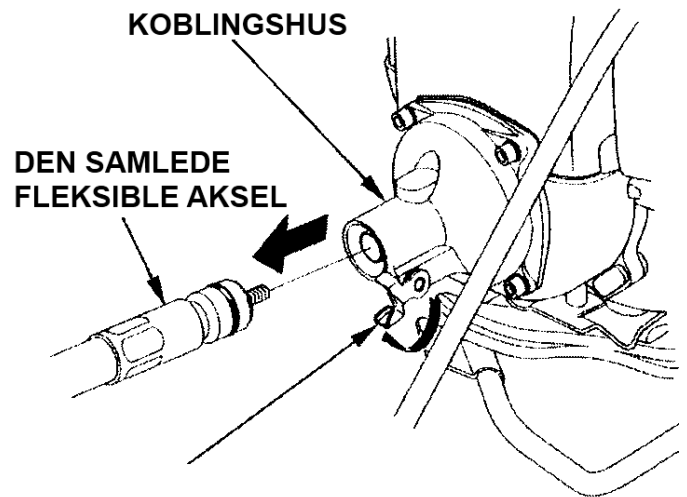

2. Træk den indvendige aksel ud det fleksible akselrør.

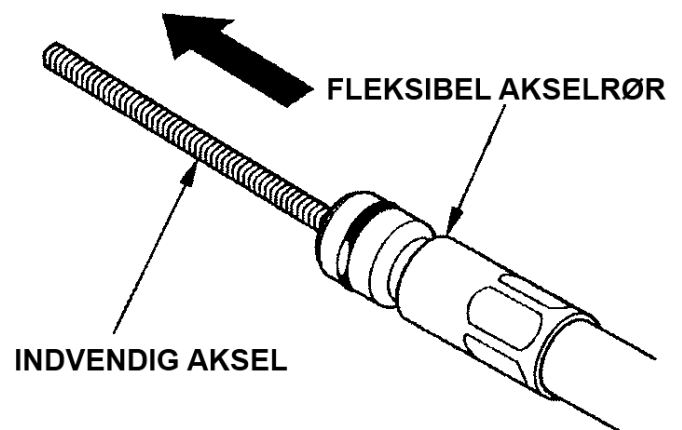

3. Smør fedt på overfladen af den indvendige aksel med hænderne. Forvis dig om, at fedtet dækker hele den indvendige aksel fra ende til ende.

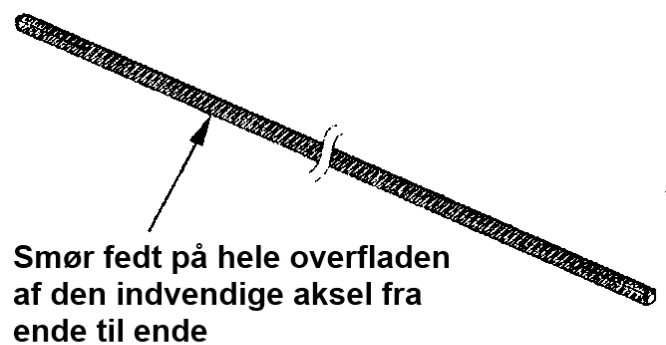

4. Skub den indvendige aksel ind i det ydre fleksible akselrør.

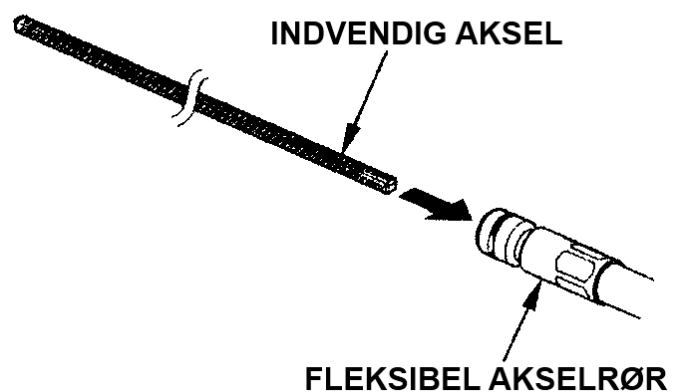

5. Samtidig med, at du drejer den indvendige aksel rundt med hånden, skubber du den ind og kontrollerer at klippeudstyret drejer med rundt.
6. Tryk den samlede fleksible aksel ind i koblingshuset, mens låsen holdes åben. Skub den fleksible aksel helt i bund indtil låsen klikker.

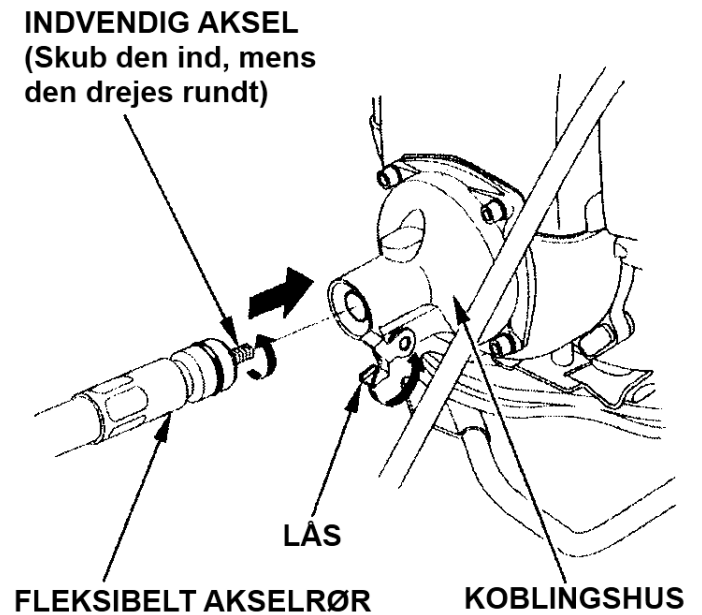

## 8. KONTROL AF KØLEFINNER

Kontroller kølefinnerne gennem blæserhuset. Hvis der tørt græs, blade og mudder samlet på finnerne, bør du kontakte din autoriserede Honda forhandler for rengøring.

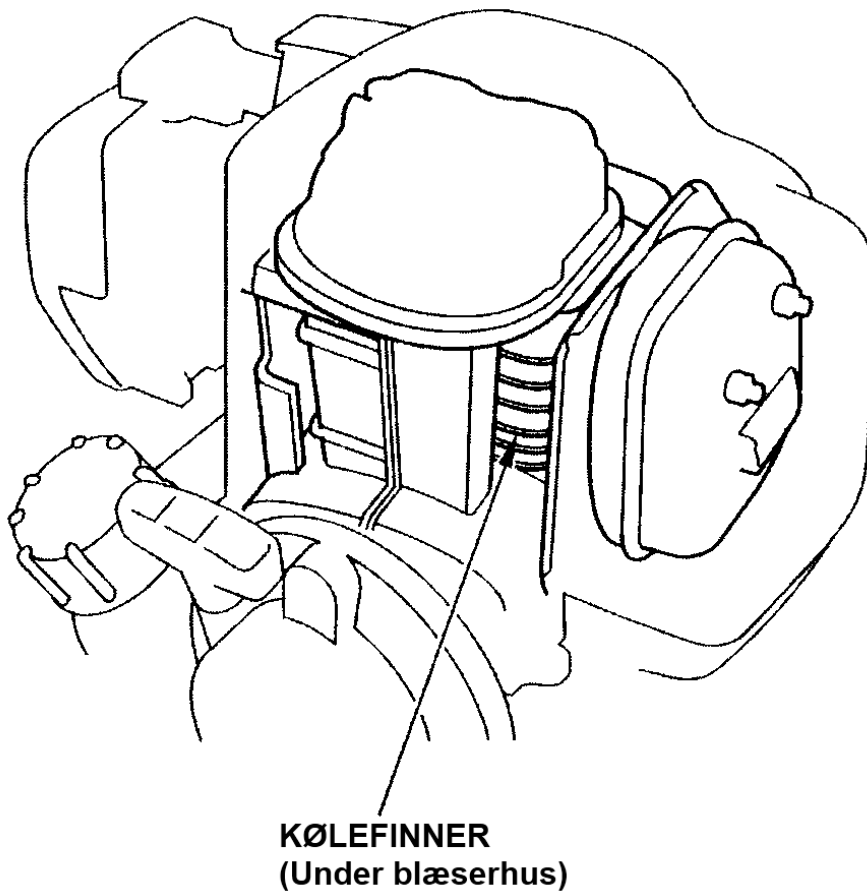

## 9. VEDLIGEHOLDELSE

### 9. VEDLIGEHOLDELSE AF TANKFILTER

Bemærk at et stoppet tankfilter kan være årsag til dårlig motorydelse.

#### ADVARSEL:

- **Benzin er meget brandfarlig og kan eksplodere under særlige forhold. du kan blive alvorligt forbrændt og svært skadet, hvis du ikke er agtpågivende under arbejde med benzin. lagttag følgende regler, når tankfiltret skal vedligeholdes:**
  - **Stop motoren.**
  - **Udfør kun kontrollen på et sted med god ventilation.**
  - **Undgå stærk varme, gnister og åben ild. Undlad rygning.**
  - **Undgå at spilde benzin. Hvis du spilder benzin, skal det omgående tørres op og kluden du anvendte skal bortskaffes på en miljømæssig korrekt måde.**
1. Forvis dig om, at olieproppen er korrekt spændt fast.
  2. Tag tankdækslet af og tøm benzinen fra tanken ned i en passende beholder ved at tippe motoren over mod påfyldningsstuds.

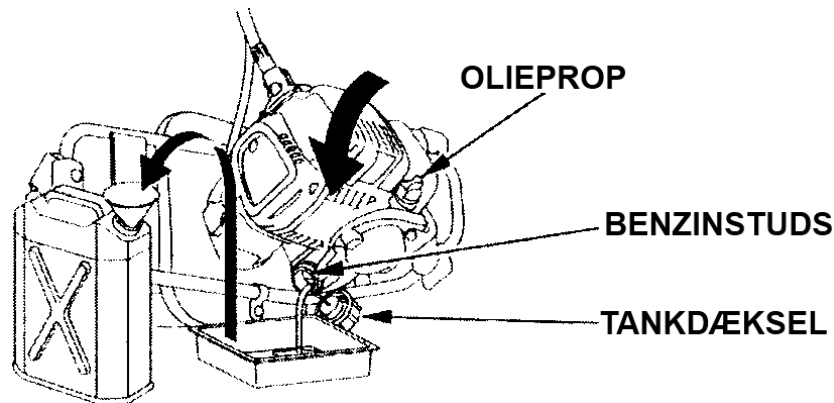

3. Træk forsigtigt tankfiltret med låsen ud af påfyldningsstuds.
4. Kontroller om tankfiltret er blokeret. Hvis tankfiltret er beskidt, rengøres det forsigtigt med en ikke brandfarlig rensesvæske. Hvis tankfiltret er meget beskidt udskiftes det.

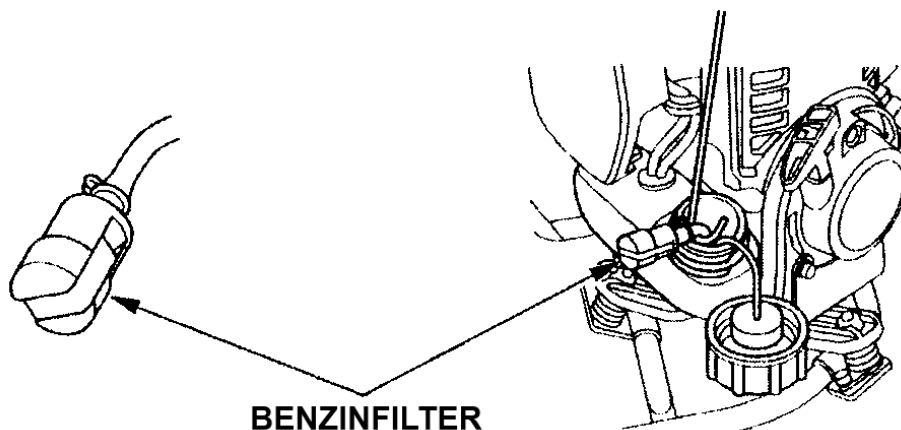

5. Kom tankfiltret tilbage i benzintanken og monter tankdækslet og spænd det fast.

## 10. RENGØRING AF BENZINTANK

Vand, støv, snavs og andre urenheder i benzintanken kan være årsag til, at motoren har dårlig ydelse.

### ADVARSEL:

- **Benzin er meget brandfarlig og kan eksplodere under særlige forhold. du kan blive alvorligt forbrændt og svært skadet, hvis du ikke er agtpågivende under arbejde med benzin. lagttag følgende regler, når tankfiltret skal vedligeholdes:**
  - **Stop motoren.**
  - **Udfør kun kontrollen på et sted med god ventilation.**
  - **Undgå stærk varme, gnister og åben ild. Undlad rygning.**
  - **Undgå at spilde benzin. Hvis du spilder benzin, skal det omgående tørres op og kluden du anvendte skal bortskaffes på en miljømæssig korrekt måde.**
1. Forvis dig om, at olieproppen er spændt fast.
  2. Tag tankdækslet af og tøm benzinen fra tanken ned i en passende beholder ved at tippe motoren over mod påfyldningsstudsens.

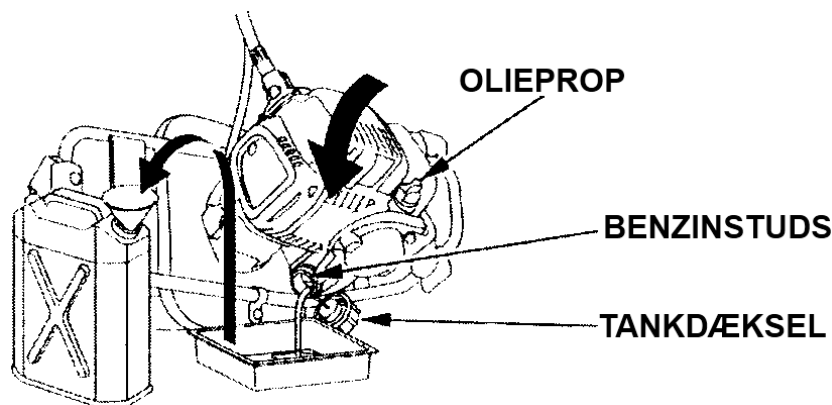

3. Træk forsigtigt tankfiltret med låsen ud af påfyldningsstudsens.
4. Fjern vand og snavs fra benzintanken ved at rengøre den indvendigt med en ikke brandfarlig rensesvæske.
5. Kom tankfiltret tilbage i benzintanken og monter tankdækslet og spænd det fast.

## 9. VEDLIGEHOLDELSE

---

### 11. KONTROL AF BENZINSLANGER

Kontroller benzinslangerne for revner og alle former for slid og forvis dig om, at der ikke er nogen utætheder på slangerne. Hvis du finder nogle uregelmæssigheder ved benzinslangerne, bør du kontakte din autoriserede Honda forhandler.

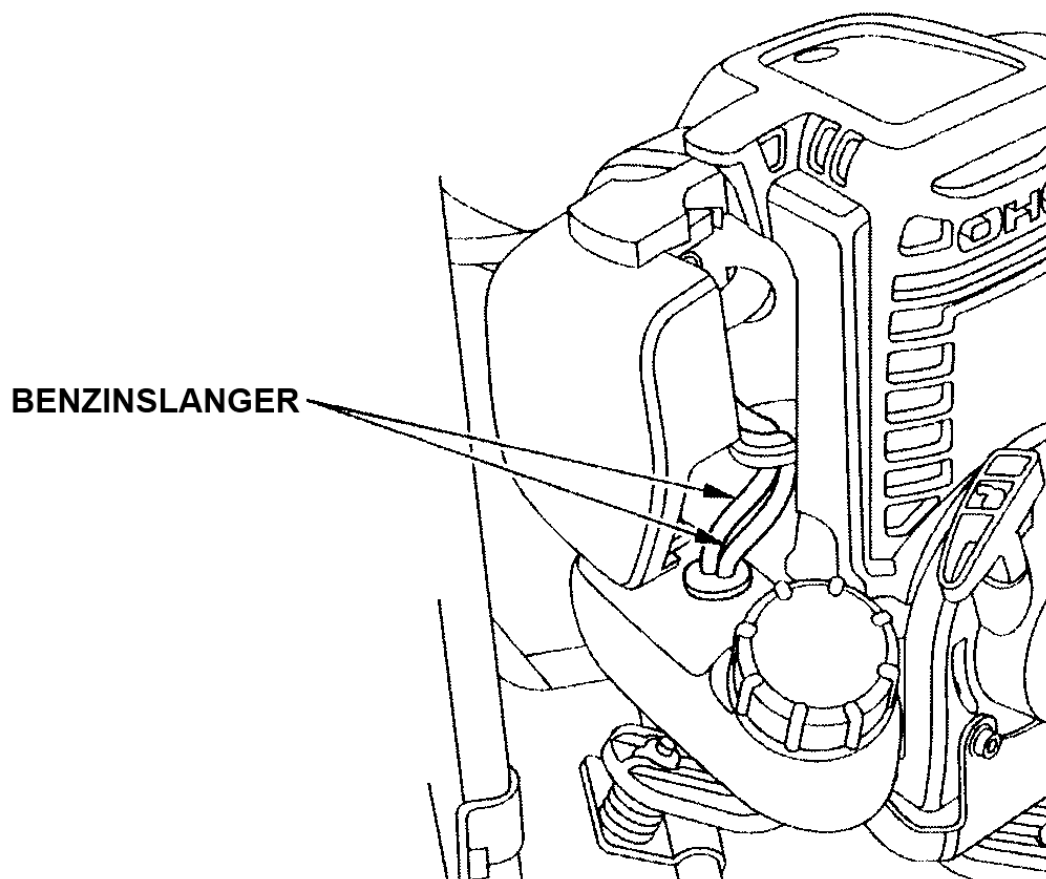

Korrekt opbevaring er vigtig for at holde din græstrimmer/buskrydder fri for problemer og i god stand. Følgende trin vil hjælpe til at beskytte mod rust og korrosion på din græstrimmer/buskrydder.

### BEMÆRK:

- Hvis græstrimmeren/buskrydderen lige har kørt, vil motoren være meget varm; lad den køle af inden du fortsætter.
  - Placer græstrimmeren/buskrydderen på en plan, vandret flade og tag tændrørshætten af for at sikre, at motoren ikke starter ved et uheld.
  - Opbevar den fleksible aksel på græstrimmeren/buskrydderen, så den er rettet så meget ud, som muligt for at undgå beskadigelser.
1. Rengør alle udvendige overflader, reparer alle skader i malingen og dæk andre områder med et tyndt lag olie.
  2. Aftap benzinen.

### ADVARSEL:

- **Benzin er meget brandfarlig og kan eksplodere under særlige forhold. Undlad rygning, gnister og brug af åben ild på stedet.**
- a. Forvis dig om, at olieproppen er spændt fast.
  - b. Tag tankdækslet af og tøm benzinen fra tanken ned i en passende beholder ved at tippe motoren over mod påfyldningsstuds.

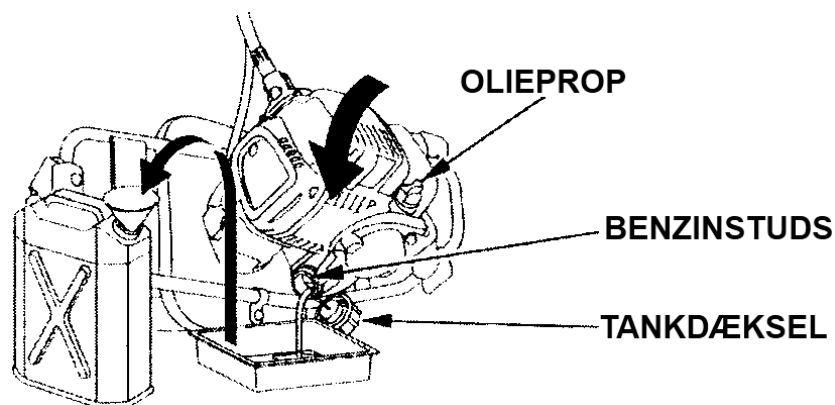

## 10. OPBEVARING

---

- c. Tryk på benzinpumpen adskillige gange indtil al benzinen i returslangen er løbet tilbage i tanken.

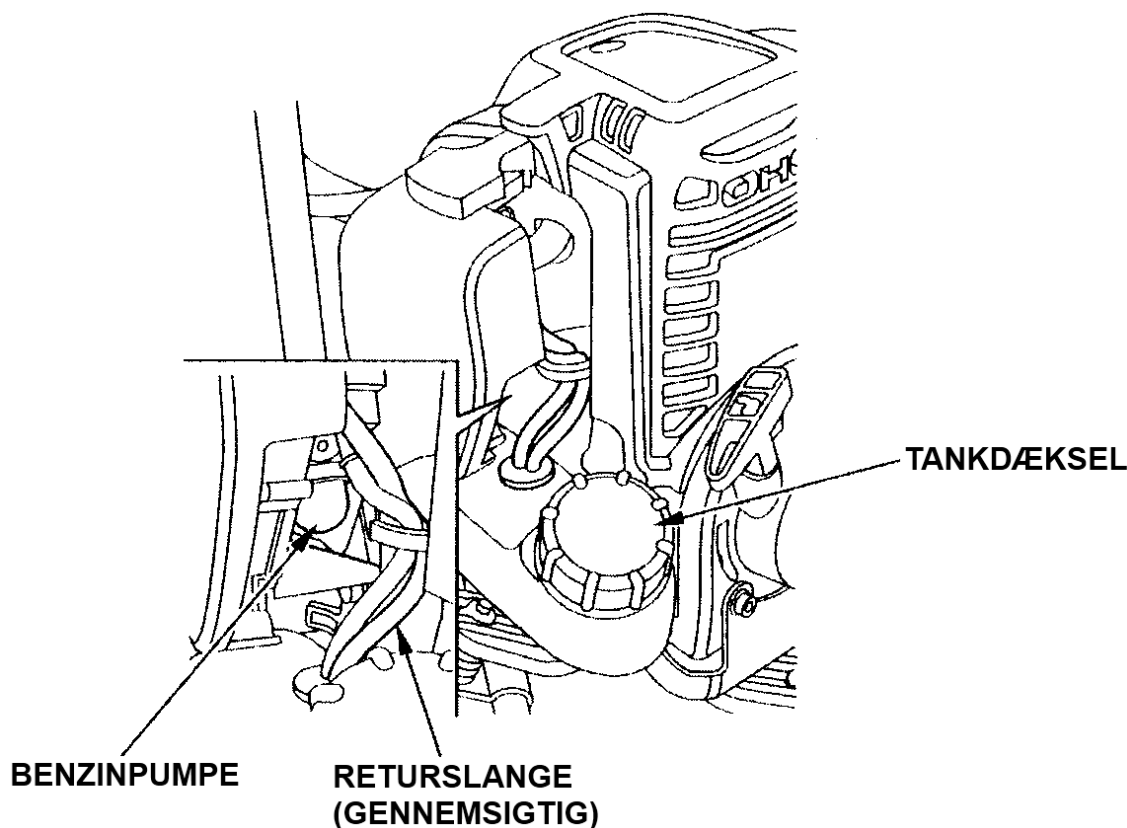

- d. Tip motoren over mod påfyldningsstudsens igen og aftap resten af benzinen ned i beholderen.  
e. Spænd tankdækslet fast efter aftapningen.

### OBS:

- Nedbrudt benzin kan forårsage uventede skader på din motor.
  - Benzin bør opbevares i en ren godkendt beholder, som kun anvendes til benzin.
  - Benzin bør opbevares på et køligt sted med god ventilation.
3. Skift motorolien (se side 44).
  4. Rengør luftfiltret (se side 47).
  5. Tag blæserhuset af og skru tændrøret ud og kom det, der svarer til en skefuld motorolie, ned i cylinderen.
  6. Drej motoren adskillige gange rundt for at fordele olien, monter derefter tændrøret. Træk langsomt i starthåndtaget, indtil du mærker modstand.
  7. Dæk græstrimmeren/buskrydderen til beskyttelse mod støv.



### NÅR MOTOREN KAN IKKE STARTE:

1. Er tændingskontakten i kørestilling?
2. Er der tilstrækkelig benzin? (se side 25).

### ADVARSEL:

- **Benzin er meget brandfarlig og kan eksplodere under særlige forhold. Undlad rygning, gnister og brug af åben ild på stedet.**
3. Kommer der benzin til karburatoren?  
For at kontrollere pumpes flere gange på benzinpumpen.
  4. Er der gnist på tændrøret?  
Rengør, justér og tør tændrøret. Udskift om nødvendigt (se side 53).
  5. Hvis motoren stadig ikke kan starte, bør græstrimmeren/buskrydderen bringes til din autoriserede Honda forhandler.

Hvis der under drift med græstrimmeren/buskrydderen kommer unormale vibrationer, skal motoren omgående stoppes og klippeudstyret skal kontrolleres. Er det korrekt monteret, spændt fast, er det beskadiget, slidt, revnet eller har det andre skader. Om nødvendigt udskiftes defekte dele (se side 48 og 49).

## 12. TEKNISKE DATA

<b>Model:</b>	<b>UMR435T</b>
Power produkt kode	HABT

### Stel:

Type	LEET		
Håndtags type	Enkelt håndtag		
Koblingstype	Centrifugalkobling		
Klippeudstyr	Trimmerhoved		Stålklinge
	Type	Halvautomatisk	3 – tands
	Dia.	440 mm.	255 mm.
Længde	2.810 mm.	2.840 mm.	
Bredde	375 mm.		
Højde	565 mm.		
Vægt (Uden klippeudstyr)	10,7 kg.		

### OBS:

- Specifikationerne varierer alt efter model og type og kan ændres uden forudgående varsel.

### Motor:

Model	UMR435T
Motor	GX35T
Modelkode	GCAMT
Motor type	4-takt, overliggende knastaksel, 1 - cylinder
Slagvolumen	35,8 cm <sup>3</sup>
Boring x slaglængde	39 x 30 mm.
Netto ydelse (i overensstemmelse med SAE J1349 ☼)	1,4 hk (1,0 kW.) v/7.000omdr.
Netto drejningsmoment (i overensstemmelse med SAE J1349 ☼)	1,6 Nm. v/5.000 omdr.
Tomgang	3.100 omdr. ± 200 omdr.
Anbefalede omdr.	9.000 omdr.
Maksimalt omdr.	Min. 10.000 omdr.
Kølesystem	Luftkølet
Tændingssystem	Elektronisk tænding
Olie indhold	0,10 ltr.
Tank indhold	0,63 ltr.
Tændrør	NGK: CMR5H

- ☼ Ydelserne i denne betjeningsvejledning er opgivet i netto ydelse, som er testet på en produktionsmotor og målt i henhold til SAE J1349 ved 7.000 omdr. (motorens netto ydelse) og ved 5.500 omdr. (motorens maks. netto drejningsmoment). Almindelig motorproduktion kan variere fra dette. Aktual ydelse for motoren monteret på den endelige græstrimmer/buskrydder, vil variere afhængigt af flere faktorer, der i blandt motoromdrejninger i opbygningen, omgivelserne, vedligeholdelsen og andre variabler.

**Lydtryksniveau og vibrationer:**

Klippeudstyr		Trimmerhoved	Stålklinge
Ækvivalent støjniveau ved brugers øre EN ISO-22868: 2006		97 dB (A)	94 dB (A)
Usikkerhed		1 dB (A)	1 dB (A)
Målt lydtryksniveau (2000/14/EU, 2005/88/EU)		111 dB (A)	101 dB (A)
Usikkerhed		1 dB (A)	1 dB (A)
Garanteret lydtryksniveau (2000/14/EU, 2005/88/EU)		112 dB (A)	
Vibrationsniveau hånd/arm (EN 12096: 1997 Annex D, EN ISO-22867: 2006)	Front	2,7 m/s <sup>2</sup>	2,6 m/s <sup>2</sup>
	Bag	Ikke over 2,5 m/s <sup>2</sup>	Ikke over 2,5 m/s <sup>2</sup>
Usikkerhed	Front	1,4	1,3
	Bag	—	—

**OBS:**

- Specifikationerne varierer alt efter model og type og kan ændres uden forudgående varsel.

## 13. EU OVERENSSTEMMELSESERKLÆRING

### EU Overensstemmelseserklæring (Oversigt)

#### EU Overensstemmelseserklæring

1. Undertegnede, Piet Renneboog, på vegne af den autoriserede repræsentant, erklærer hermed at maskinen, som er beskrevet nedenfor, opfylder alle relevante bestemmelser ifølge:

- Direktiv 2006/42/EU om maskineri
- Direktiv 2004/108/EU om elektromagnetisk forenelighed
- Direktiv 2000/14/EU om udendørs støj

2. Beskrivelse af produktet

- a) Fællesbetegnelse: Græstrimmer/buskrydder  
b) Anvendelse: Rydning af buske  
c) Handelsbetegnelse: Se Tekniske Data på side 66  
d) Type: Se Tekniske Data på side 66  
e) Stelnummer:

3. Producent:

Thai Honda Manufacturing Co.,Ltd.  
410 Ladkrabang Industrial Estate  
Lamplatue, Ladkrabang, Bangkok  
10520 Thailand

4. Autoriseret repræsentant:

Honda Motor Europe Ltd. Aalst Office  
Wijngaardveld 1 (Noord V)  
9300 Aalst, Belgien

5. Reference til Harmoniserede standarder:

EN ISO 11806: 2008

6. Andre standarder eller specifikationer:

ISO 14740: 1998

7. Direktiv om støjemission fra maskiner til udendørs brug:

- a) Målt lydeffektniveau: Se Tekniske Data på side 66  
b) Garanteret lydeffektniveau: Se Tekniske Data på side 66  
c) Støjparameter: Se Tekniske Data på side 66  
d) Procedure for overensstemmelsesvurdering: ANNEKS V  
e) Bemyndiget organ:

8. Sted:

Aalst, Belgien

9. Dato:

---

Piet Renneboog  
Homologation Manager  
Honda Motor Europe Ltd. Aalst Office

**AUSTRIA****Honda Motor Europe (North)**

Hondastraße 1  
 2351 Wiener Neudorf  
 Tel. : +43 (0)2236 690 0  
 Fax : +43 (0)2236 690 480  
<http://www.honda.at>

**BALTIC STATES  
(Estonia/Latvia/  
Lithuania)****Honda Motor Europe Ltd.**

Estonian Branch  
 Tulika 15/17  
 10613 Tallinn  
 Tel. : +372 6801 300  
 Fax : +372 6801 301  
 ☒ [honda.baltic@honda-eu.com](mailto:honda.baltic@honda-eu.com).

**BELGIUM****Honda Motor Europe (North)**

Doornveld 180-184  
 1731 Zellik  
 Tel. : +32 2620 10 00  
 Fax : +32 2620 10 01  
<http://www.honda.be>  
 ☒ [BH\\_PE@HONDA-EU.COM](mailto:BH_PE@HONDA-EU.COM)

**BULGARIA****Kirov Ltd.**

49 Tsaritsa Yoana blvd  
 1324 Sofia  
 Tel. : +359 2 93 30 892  
 Fax : +359 2 93 30 814  
<http://www.kirov.net>  
 ☒ [honda@kirov.net](mailto:honda@kirov.net)

**CROATIA****Hongoldonia d.o.o.**

Jelkovecka Cesta 5  
 10360 Sesvete – Zagreb  
 Tel. : +385 1 2002053  
 Fax : +385 1 2020754  
<http://www.hongoldonia.hr>  
 ☒ [jure@hongoldonia.hr](mailto:jure@hongoldonia.hr)

**CYPRUS****Alexander Dimitriou & Sons  
Ltd.**

162, Yiannos Kranidiotis  
 Avenue  
 2235 Latsia, Nicosia  
 Tel. : + 357 22 715 300  
 Fax : + 357 22 715 400

**CZECH REPUBLIC****BG Technik cs, a.s.**

U Zavodiste 251/8  
 15900 Prague 5 - Velka  
 Chuchle  
 Tel. : +420 2 838 70 850  
 Fax : +420 2 667 111 45  
<http://www.honda-stroje.cz>

**DENMARK****Tima Products A/S**

Tårnfalkevej 16  
 2650 Hvidovre  
 Tel. : +45 36 34 25 50  
 Fax : +45 36 77 16 30  
<http://www.tima.dk>

**FINLAND****OY Brandt AB.**

Tuupakantie 7B  
 01740 Vantaa  
 Tel. : +358 20 775 7200  
 Fax : +358 9 878 5276  
<http://www.brandt.fi>

**FRANCE****Honda Relations Clients**

TSA 80627  
 45146 St Jean de la Ruelle Cedex  
 Tel. : 02 38 81 33 90  
 Fax : 02 38 81 33 91  
<http://www.honda-fr.com>  
 ☒ [espaceclient@honda-eu.com](mailto:espaceclient@honda-eu.com)

**GERMANY****Honda Motor Europe (North)  
GmbH**

Sprendlinger Landstraße 166  
 63069 Offenbach am Main  
 Tel. : +49 69 8309-0  
 Fax : +49 69 8320 20  
<http://www.honda.de>  
 ☒ [info@post.honda.de](mailto:info@post.honda.de)

**GREECE****General Automotive Co S.A.**

71 Leoforos Athinon  
 10173 Athens  
 Tel. : +30 210 349 7809  
 Fax : +30 210 346 7329  
<http://www.honda.gr>  
 ☒ [info@saracakis.gr](mailto:info@saracakis.gr)

## HUNGARY

**Motor Pedo Co., Ltd.**

Kamaraerdei ut 3.

2040 Budaors

Tel. : +36 23 444 971

Fax : +36 23 444 972

<http://www.hondakisgepek.hu>

✉ [info@hondakisgepek.hu](mailto:info@hondakisgepek.hu)

## ICELAND

**Bernhard ehf.**

Vatnagarðar 24-26

104 Reykjavík

Tel. : +354 520 1100

Fax : +354 520 1101

<http://www.honda.is>

## IRELAND

**Two Wheels Ltd**

M50 Business Park, Ballymount

Dublin 12

Tel. : +353 1 4381900

Fax : +353 1 4607851

<http://www.hondaireland.ie>

✉ [Service@hondaireland.ie](mailto:Service@hondaireland.ie)

## ITALY

**Honda Italia Industriale S.p.A.**

Via della Cecchignola, 5/7

00143 Roma

Tel. : +848 846 632

Fax : +39 065 4928 400

<http://www.hondaitalia.com>

✉ [info.power@honda-eu.com](mailto:info.power@honda-eu.com)

## MALTA

**The Associated Motors**

**Company Ltd.**

New Street in San Gwakkın Road

Mriehel Bypass, Mriehel QRM17

Tel. : +356 21 498 561

Fax : +356 21 480 150

## NETHERLANDS

**Honda Motor Europe (North)**

Afd. Power Equipment-

Capronilaan 1

1119 NN Schiphol-Rijk

Tel. : +31 20 7070000

Fax : +31 20 7070001

<http://www.honda.nl>

## NORWAY

**Berema AS**

P.O. Box 454

1401 Ski

Tel. : +47 64 86 05 00

Fax : +47 64 86 05 49

<http://www.berema.no>

✉ [berema@berema.no](mailto:berema@berema.no)

## POLAND

**Aries Power Equipment Sp. z o.o.**

ul. Wroclawska 25

01-493 Warszawa

Tel. : +48 (22) 861 43 01

Fax : +48 (22) 861 43 02

<http://www.ariespower.pl>

<http://www.mojahonda.pl>

✉ [info@ariespower.pl](mailto:info@ariespower.pl)

## PORTUGAL

**Honda Portugal, S.A.**

Rua Fontes Pereira de Melo 16

Abrunheira, 2714-506 Sintra

Tel. : +351 21 915 53 33

Fax : +351 21 915 23 54

<http://www.honda.pt>

✉ [honda.produtos@honda-eu.com](mailto:honda.produtos@honda-eu.com)

## REPUBLIC OF BELARUS

**Scanlink Ltd.**

Kozlova Drive, 9

220037 Minsk

Tel. : +375 172 999090

Fax : +375 172 999900

<http://www.hondapower.by>

## ROMANIA

**Hit Power Motor Srl**

Calea Giulesti N° 6-8 Sector 6

060274 Bucuresti

Tel. : +40 21 637 04 58

Fax : +40 21 637 04 78

<http://www.honda.ro>

✉ [hit\\_power@honda.ro](mailto:hit_power@honda.ro)

## RUSSIA

**Honda Motor RUS LLC**

21. MKAD 47 km., Leninsky district.

Moscow region, 142784 Russia

Tel. : +7 (495) 745 20 80

Fax : +7 (495) 745 20 81

<http://www.honda.co.ru>

✉ [postoffice@honda.co.ru](mailto:postoffice@honda.co.ru)

**SERBIA &  
MONTENEGRO**

**Bazis Grupa d.o.o.**  
Grcica Milenka 39  
11000 Belgrade  
Tel. : +381 11 3820 295  
Fax : +381 11 3820 296  
<http://www.hondasrbija.co.rs>

**SLOVAKIA REPUBLIC**

**Honda Slovakia, spol. s r.o.**  
Prievozná 6 821 09 Bratislava  
Tel. : +421 2 32131112  
Fax : +421 2 32131111  
<http://www.honda.sk>

**SLOVENIA**

**AS Domzale Moto Center D.O.O.**  
Blatnica 3A  
1236 Trzin  
Tel. : +386 1 562 22 42  
Fax : +386 1 562 37 05  
<http://www.as-domzale-motoc.si>

**SPAIN &  
Las Palmas province**

**(Canary Islands)**  
**Greens Power Products, S.L.**  
Poligono Industrial Congost -  
Av Ramon Ciurans n°2  
08530 La Garriga - Barcelona  
Tel. : +34 93 860 50 25  
Fax : +34 93 871 81 80  
<http://www.hondaencasa.com>

**Tenerife province**

**(Canary Islands)**  
**Automocion Canarias S.A.**  
Carretera General del Sur, KM. 8,8  
38107 Santa Cruz de Tenerife  
Tel. : + 34 (922) 620 617  
Fax : +34 (922) 618 042  
<http://www.aucasa.com>  
✉ [ventas@aucasa.com](mailto:ventas@aucasa.com)  
✉ [taller@aucasa.com](mailto:taller@aucasa.com)

**SWEDEN**

**Honda Nordic AB**  
Box 50583 - Väst kustvägen 17  
20215 Malmö  
Tel. : +46 (0)40 600 23 00  
Fax : +46 (0)40 600 23 19  
<http://www.honda.se>  
✉ [hpesinfo@honda-eu.com](mailto:hpesinfo@honda-eu.com)

**SWITZERLAND**

**Honda Suisse S.A.**  
10, Route des Moulières  
1214 Vernier - Genève  
Tel. : +41 (0)22 939 09 09  
Fax : +41 (0)22 939 09 97  
<http://www.honda.ch>

**TURKEY**

**Anadolu Motor Uretim ve  
Pazarlama AS**  
Esentepe mah, Anadolu  
Cad. No: 5  
Kartal 34870 Istanbul  
Tel. : +90 216 389 59 60  
Fax : +90 216 353 31 98  
<http://www.anadolumotor.com.tr>  
✉ [antor@antor.com.tr](mailto:antor@antor.com.tr)

**UKRAINE**

**Honda Ukraine LLC**  
101 Volodymyrska Str. - Build. 2  
Kyiv 01033  
Tel. : +380 44 390 1414  
Fax : +380 44 390 1410  
<http://www.honda.ua>  
✉ [CR@honda.ua](mailto:CR@honda.ua)

**UNITED KINGDOM**

**Honda (UK) Power Equipment**  
470 London Road  
Slough - Berkshire, SL3 8QY  
Tel. : +44 (0)845 200 8000  
<http://www.honda.co.uk>











UMR435T

3QVL5600 - 2010  
00X3Q-VL5-6000

DK 01/11 – skn

IMPORTØR



TIMA PRODUCTS A/S

TÅRNFALKEVEJ 16 2650 HVIDOVRE  
TELEFON 36 34 25 50 TELEFAX 36 77 16 30